

**MONTAGGIO**

**ASSEMBLY**

**EINBAU**

**MONTAGE**

**MONTAJE**

**INSTALLATIE**



<b>• INDICE</b> INDEX INHALT SOMMAIRE ÍNDICE INDEX	<b>1</b>
<b>• ISTRUZIONI DI INSTALLAZIONE ED USO DEL PIATTO DOCCIA</b> INSTRUCTIONS FOR USE AND INSTALLATION OF THE SHOWER TRAY EINBAU- UND GEBRAUCHSANLEITUNG DUSCHWANNE INSTRUCTIONS D'INSTALLATION ET D'UTILISATION DU RECEVEUR DE DOUCHE INSTRUCCIONES PARA LA INSTALACIÓN Y USO DEL PLATO DUCHA INSTRUCTIES VOOR DE INSTALLATIE EN HET GEBRUIK VAN DE DOUCHEBAK	<b>4</b>
<b>• PIATTI DOCCIA DX-SX</b> RH-LH SHOWER TRAYS DUSCHTASSEN R-L RECEVEURS DE DOUCHE DR-G PPLATOS DE DUCHA DCHA-IZDA DOUCHEBAKKEN RECHTS - LINKS	<b>10</b>
<b>• PIATTI DOCCIA CX</b> CX SHOWER TRAYS DUSCHTASSEN CX RECEVEURS DE DOUCHE CX PLATOS DE DUCHA CX DOUCHEBAKKEN CENTRAAL	<b>11</b>
<b>• PIATTO DOCCIA ANGOLARE</b> CORNER SHOWER TRAY ECK-DUSCHWANNE RECEVEUR DE DOUCHE D'ANGLE PLATO DE DUCHA ANGULAR HOEKDOUCHEBAK	<b>12</b>
<b>• PIATTI DOCCIA DX-SX</b> RH-LH SHOWER TRAYS DUSCHTASSEN R-L RECEVEURS DE DOUCHE DR-G PPLATOS DE DUCHA DCHA-IZDA DOUCHEBAKKEN RECHTS - LINKS	<b>13</b>
<b>• PIATTI DOCCIA CX</b> CX SHOWER TRAYS DUSCHTASSEN CX RECEVEURS DE DOUCHE CX PLATOS DE DUCHA CX DOUCHEBAKKEN CENTRAAL	<b>14</b>
<b>• CADUTA ACQUA</b> WATER FALLING WASSEREINLAUF ÉCOULEMENT D'EAU CAÍDA AGUA ALTERNATIEVE	<b>15</b>
<b>• TAGLIO/SAGOMATURA</b> CUTTING/BESPOKE TRAYS SCHNEIDEN/FORMEN COUPE/FAÇONNAGE CORTE/PERFILADO VORM	<b>15</b>
<b>• MONTAGGIO IN APPOGGIO DX-SX</b> FLOOR ASSEMBLY RH-LH BODENAUSFÜHRUNG R-L MONTAGE EN APPUI DR-G MONTAJE EN APOYO DCHA-IZDA VLAKKE INSTALLATIE RECHTS - LINKS	<b>16</b>
<b>• MONTAGGIO IN APPOGGIO CX</b> FLOOR ASSEMBLY CX BODENAUSFÜHRUNG CX MONTAGE EN APPUI CX MONTAJE EN APOYO CX VLAKKE INSTALLATIE CENTRAAL	<b>18</b>
<b>• MONTAGGIO AD INCASSO DX-SX</b> EMBEDDED ASSEMBLY R-L EINGEBAUTE AUSFÜHRUNG R-L MONTAGE ENCASTRE DR-G MONTAJE PARA EMPOTRAR DCHA-IZDA INBOUW RECHTS - LINKS	<b>20</b>
<b>• MONTAGGIO AD INCASSO CX</b> EMBEDDED ASSEMBLY CX EINGEBAUTE AUSFÜHRUNG CX MONTAGE ENCASTRE CX MONTAJE PARA EMPOTRAR CX INBOUW CENTRAAL	<b>22</b>

**IL COSTRUTTORE RACCOMANDA DI LEGGERE ATTENTAMENTE QUESTO LIBRETTO.  
IL MANUALE È A CORREDO DEL PRODOTTO, DEVE ESSERE CONSERVATO PER FUTURA CONSULTAZIONE E PER TUTTO IL CICLO DI VITA DELLO STESSO E TRASFERITO AD OGNI SUCCESSIVO PROPRIETARIO DEL PRODOTTO.**

**THE MANUFACTURER RECOMMENDS READING THIS MANUAL CAREFULLY.  
THE MANUAL IS SUPPLIED WITH THE PRODUCT; IT MUST BE KEPT FOR FUTURE REFERENCE AND FOR THE ENTIRE LIFE CYCLE OF THE PRODUCT AND GIVEN TO EACH SUBSEQUENT OWNER.**

**DER HERSTELLER EMPFIEHLT, DIESE HINWEISE AUFMERKSAM ZU LESEN. DIE ANLEITUNG WIRD ZUSAMMEN MIT DEM PRODUKT GELIEFERT UND MUSS FÜR SPÄTERE NACHSCHLAGEZWECKE UND WÄHREND DES GESAMTEN LEBENSZYKLUS DES PRODUKTS AUFBEWAHRT UND AN EVENTUELLE NACHFOLGENDE BESITZER WEITERGEGEBEN WERDEN.**

**LE CONSTRUCTEUR RECOMMANDE DE LIRE ATTENTIVEMENT CE LIVRET. LE MANUEL ACCOMPAGNE LE PRODUIT, IL DOIT ÊTRE CONSERVÉ POUR UNE FUTURE CONSULTATION ET SUR LA TOTALITÉ DU CYCLE DE VIE DE CELUI-CI ET TRANSMIS À CHAQUE PROPRIÉTAIRE SUCCESSIF DU PRODUIT.**

**EL FABRICANTE RECOMIENDA LEER ATENTAMENTE ESTE MANUAL. EL MANUAL SE SUMINISTRA CON EL PRODUCTO; DEBE SER CONSERVADO PARA SU FUTURA CONSULTA Y DURANTE TODO EL CICLO DE VIDA DEL MISMO Y ENTREGADO A CUALQUIER PROPIETARIO POSTERIOR DEL PRODUCTO.**

**DE FABRIKANT RAADT AAN OM DE HANDLEIDING DIE BIJ DIT PRODUCT WORDT GELEVERD AANDACHTIG TE LEZEN. DEZE HANDLEIDING MOET WORDEN BEWAARD VOOR TOEKOMSTIG GEBRUIK EN GEDURENDE DE GEHELE LEVENSCYCLUS VAN HET PRODUCT, EN MOET WORDEN OVERGEDRAGEN AAN ELKE VOLGENDE EIGENAAR VAN HET PRODUCT.**

---

**Contenuto dell'imballo**  
**Package contents**  
**Packungsinhalt**  
**Contenu de l'emballage**  
**Contenido del embalaje**  
**Inhoud van de verpakking**

Finitura Liscio/Pietra/Ardesia  
 Smooth/Stone/Slate finish  
 Oberflächenausführung Glatt/Stein/Schiefer  
 Finition Lisse/Pierre/Ardoise  
 Acabado Liso/Piedra/Pizarra  
 Afwerking glad/natuursteen/leiste

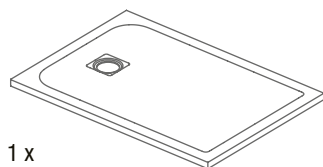

1 x



1 x



1 x

Finitura Cemento  
 Concrete Finish  
 Zementoptik  
 Finition Ciment  
 Acabado Cemento  
 Afwerking cement

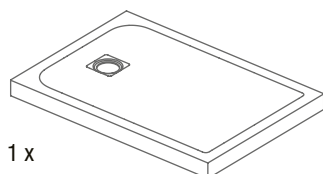

1 x



1 x



1 x

**Attrezzatura necessaria per il montaggio**  
**Assembly equipment**  
**Für die Montage erforderliche Werkzeuge und Hilfsmittel**  
**Outilsage nécessaire pour le montage**  
**Herramientas necesarias para el montaje**  
**Wat hebt u nodig voor de installatie:**

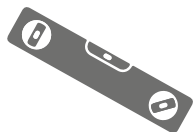

Livella di misura adeguata  
 Level of an appropriate size  
 Geeignete Wasserwaage  
 Niveau de mesure adéquate  
 Nivel de medida adecuada  
 Waterpas van passende afmetingen

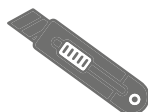

Cutter  
 Cutter  
 Cutter  
 coupeur  
 cortador  
 Snijder



Silicone  
 Silicone  
 Silikon  
 Silicone  
 Silicona  
 Silicone

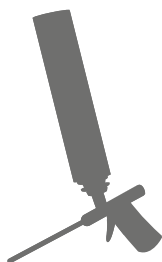

Schiuma poliuretano non espandibile  
 Non-expandable polyurethane foam  
 Nicht expandierbarer Polyurethanschaumstoff  
 Mousse polyuréthane non expansible  
 Espuma de poliuretano no expandible  
 Niet-uitbreidbaar polyurethaanschuim

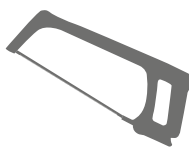

Seghetto  
 Small handsaw  
 kleine Säge  
 Scie à métaux  
 Sierra  
 Zaag



Metro  
 Rule  
 Meterband  
 Mètre  
 Metro  
 Rolmeter

Gentile Cliente,

**innanzitutto La ringraziamo per la fiducia dimostrataci con l'acquisto di questo piatto doccia.**

**Dedicate qualche minuto alla lettura di questo manuale prima di cominciare l'installazione. Tutto il contenuto si basa sulle più recenti informazioni di prodotto disponibili al momento della pubblicazione. Ci riserviamo il diritto di apportare modifiche alle caratteristiche del prodotto, imballaggio o disponibilità, in qualsiasi momento, senza preavviso.**

### PRIMA DI COMINCIARE:

Osservare tutte le disposizioni idrauliche e costruttive locali.

Le indicazioni seguenti sono rivolte a personale qualificato provvisto del necessario bagaglio tecnico ed esperienza per maneggiare il prodotto in assoluta sicurezza. Questo piatto doccia deve essere utilizzato esclusivamente in locali domestici a temperatura ambiente.

L'uso improprio esime il produttore da ogni responsabilità e fa decadere ogni forma di garanzia.

### Aprire ed ispezionare il piatto doccia per accertare eventuali danni.

Prima di procedere all'installazione del prodotto verificare, con una barra/regolo metallico, che il prodotto non abbia subito imbarcamenti dovuti ad un errato stoccaggio. In caso di installazione di un prodotto imbarcato/deformato, la garanzia verrà a decadere. Una deformazione di 2 mm per metro lineare rientra nelle tolleranze di fabbricazione e quindi non rappresenta un difetto.

Riporre il piatto doccia nel cartone fino al momento dell'installazione.

Prima dell'installazione, verificare l'accessibilità ai collegamenti idraulici finali.

Per evitare ristagni d'acqua l'erogazione della doccia deve cadere interamente all'interno del bacino di scolo, preferibilmente sopra allo scarico (mai nella parte piana pedonabile/walk-in). In caso di installazione errata la garanzia verrà a decadere.

### PREPARAZIONE DEL SITO:

Verificare che il pavimento e la superficie di appoggio siano piani, livellati e non cedevoli. In corrispondenza dello scarico è necessario preparare un pozzetto delle dimensioni adeguate a contenere il kit di scarico da utilizzare. Il pozzetto dovrà essere opportunamente collocato tenendo conto della posizione e ingombro del piatto doccia.

### PREPARAZIONE DEL PIATTO DOCCIA:

Installare il kit di scarico sul piatto doccia come indicato dal produttore del kit di scarico stesso.

Posizionare il piatto doccia sul luogo dell'installazione (tenendolo sollevato con dei blocchetti di legno) controllare che sia in bolla e fissate tutti gli allacciamenti idraulici dello scarico.

**Aprire i rubinetti e fare scorrere l'acqua nel piatto doccia, verificare eventuali perdite da tutti i collegamenti e controllare che il piatto scoli correttamente tutta l'acqua verso lo scarico.**

Posizionare il piatto doccia sul pavimento controllando che sia perfettamente in piano e sigillare con silicone acetico tutto il perimetro della base del piatto doccia. Se il piatto doccia è installato a filo pavimento o semi - incasso provvedere a lasciare 2-3 mm di spazio attorno a tutto il perimetro (da sigillare con silicone acetico) per consentire le dilatazioni termiche del materiale.

Attendere l'asciugatura del silicone per almeno 24 ore prima di procedere all'utilizzo del piatto doccia (e all'eventuale montaggio di pareti).

Proteggere la superficie del piatto doccia da malta, colle e stucchi utilizzati per la posa di box doccia, piastrelle o altre installazioni successive.

### AVVERTENZE PER L'USO:

**Questo piatto doccia non deve essere usato autonomamente da persone con ridotte capacità motorie, sensitive e/o cognitive (bambini inclusi), o comunque prive di nozioni necessarie per il suo utilizzo.**

**Il piatto doccia è stato progettato per un uso domestico o similare e deve essere installato ed impiegato solamente all'interno a temperatura ambiente.**

**Sono pericolosi l'uso o la vicinanza di apparecchi elettrici (radio, asciugacapelli, stufette elettriche ...) quando si sta usando il piatto doccia.**

**Quando bagnata la superficie del piatto doccia aumenta il suo grado di scivolosità, in particolare se vengono usati shampoo, sapone e oli.**

### CURA E MANUTENZIONE:

Prendersi cura di questo prodotto è semplice e veloce. Per la pulizia abituale usare acqua saponata, oppure un detersivo cremoso con un panno o una spugna morbida.

Sono idonei i comuni prodotti bagno in spray, liquidi, in gel o crema (Ace Crema, Ajax, Cif, Vim, Mastro Lindo, Amuchina, Lysoform...).

Risciacquare bene e pulire regolarmente dopo l'utilizzo per evitare l'accumulo di sporco e di calcare.

Per la pulizia straordinaria è possibile utilizzare prodotti anticalcare (Viakal, aceto bianco o succo di limone) avendo cura di risciacquare bene la superficie.

### COME PREVENIRE I DANNEGGIAMENTI:

La superficie ha una buona resistenza alle macchie in genere; ciò nonostante si sconsiglia l'utilizzo di prodotti chimici aggressivi quali acetone, trielina, acidi forti (acido muriatico) o basi forti (soda caustica), detersivi industriali, solventi utilizzati nel settore verniciatura. Alcune sostanze come inchiostro, cosmetici e tinte, se rimangono in contatto prolungato con la superficie, possono macchiare il materiale; la stessa cosa può succedere con le sigarette accese. Non utilizzare raschietti metallici, spazzole di ferro, lame, taglierino o altri utensili domestici metallici per rimuovere macchie, vernice, stucco o altro. Evitate gli urti e le cadute di oggetti.

Evitate lo stress termico del prodotto: non utilizzare acqua bollente (superiore a 55°C - 130°F) e non versate olii e liquidi bollenti sulla superficie. Non appoggiare sulla superficie oggetti roventi, sigarette o fiamme. Non utilizzate vapore caldo diretto per la pulizia della superficie.

### COME RIMEDIARE AD EVENTUALI DANNEGGIAMENTI:

Se il vostro installatore o muratore hanno sporcato il prodotto durante la posa è spesso possibile rimediare pulendo con acido tamponato (es. Keranet liquid Mapei) e spugna morbida per la pulizia dei residui, avendo cura di testarlo prima su una zona nascosta.

Per rimuovere macchie, aloni, bruciature e graffi leggeri passare un comune pulitore in crema abrasivo (Cif, Vim) con una spugna scotch brite ben bagnata. Se non dovesse essere sufficiente utilizzare localmente carta abrasiva fine P400 facendo particolare attenzione a non rovinare l'eventuale texture.

### GARANZIA:

Per questo prodotto è applicata la normativa nazionale ed europea in materia di vendita di beni di consumo.

La garanzia è applicabile quando il difetto di conformità si manifesta entro il termine dei due anni dalla consegna del bene. Questa garanzia non pregiudica i diritti inderogabili di legge dell'acquirente. Verificate se per questo prodotto sono previste particolari garanzie commerciali aggiuntive.

La GARANZIA è valida nel caso di:

Installazione eseguita a regola d'arte, con muri, piatto doccia, pareti in squadra e pavimento a livello.

Il prodotto è stato controllato prima di iniziare l'installazione.

È stato accertato che l'installazione, così come è stata eseguita, non presenti perdite d'acqua e che l'acqua scoli correttamente.

Manutenzione e pulizia del prodotto sono eseguite secondo le istruzioni riportate nel manuale di cura e manutenzione.

La GARANZIA non è valida in caso di:

Mancato rispetto delle istruzioni di installazione ed uso qui riportate.

Installazione di un prodotto imbarcato o difettoso senza aver effettuato i controlli previsti.

Modifiche e personalizzazioni apportate dall'installatore/utente senza autorizzazione dal costruttore.

Rottura/danneggiamenti accidentali da urto/uso improprio.

Usura normale del prodotto.

Danni risultanti da disastri quali incendi o calamità naturali, comprese inondazioni, terremoti etc.

## INSTRUCTIONS FOR USE AND INSTALLATION OF THE SHOWER TRAY

Dear Customer,

**We would firstly like to thank you for your trust and for purchasing this shower tray.**

**Please take a few minutes to read this manual before proceeding with the installation. The entire content is based on the most recent product information available at the time of publication. We reserve the right to make changes to the product features, packaging or availability at any time and without prior notice.**

### BEFORE STARTING:

Observe all of the local hydraulic and building regulations.

The following instructions are to be followed by qualified personnel with the technical background and experience needed to manage the product safely.

This shower tray should only be used in domestic environments at room temperature.

The Manufacturer shall not be held responsible and the warranty shall no longer be valid in case of improper use.

### Open the package and inspect the shower tray for damage.

Before installing the product, use a metallic bar or ruler to make sure the product has not warped due to improper storage. In case of improper installation, warranty will decay. In case of installation of a warped/deformed product, warranty will decay. A 2 mm distortion per linear metre is within the tolerances of manufacture and is therefore not to be considered a defect. Place the shower tray back in the carton until it is installed.

Before installing, check access to the final hydraulic connections.

To prevent water stagnation, the shower jet must fall entirely and exactly within the shower tray, preferably above the drain (and never above the flat standing/walk-in area). Warranty will decay in case of improper installation.

### PREPARING THE LOCATION:

Make sure the floor and the supporting surfaces are flat, level and stable. Drill a hole that is wide enough to contain the appropriate drainage kit needed for the drainage system. The hole must be appropriately located and while keeping the position and size of the shower tray in mind.

### PREPARING THE SHOWER TRAY:

Install the drainage kit on the shower tray as indicated by the Manufacturer.

Position the shower tray where it shall be installed (raised by means of wooden blocks), make sure it is plumb and level and fasten all the hydraulic connections of the drainage system.

**Open the faucets and let the water run inside the shower tray. Check all the connections for possible leaks.**

Place the shower tray on the floor and make sure it is perfectly at. Seal the entire perimeter of the shower tray with acetic silicone. If the shower tray is slightly above the floor, or semi-embedded, leave 2-3 mm of space around the entire perimeter (which must be sealed with acetic silicone); as to make room for the thermal expansion of the material.

Let the silicone dry for at least 24 hours before using the shower tray (or before mounting any shower walls).

Protect the surface of the shower tray from mortar, glue or putty used to install the shower cubicle, tiles or for any other installation.

### INSTRUCTIONS FOR USE:

**This shower tray cannot be used autonomously by people with reduced motor skills, or with sensory and/or cognitive impairments (including children), or by anyone lacking the necessary know-how needed.**

**This shower tray was designed for domestic use, or similar, and it must only be installed and used at room temperature.**

**It is dangerous to use the shower tray in the vicinity or while using electrical appliances (radios, hair dryers, electric heaters etc.).**

**When the surface of the shower tray is wet, the degree of slipperiness increases, especially if shampoos, soaps and oils are used. This shower tray could be slippery during its use.**

### CARE AND MAINTENANCE:

Taking care of this product is simple and quick. For everyday cleaning, use soapy water or a creamy detergent and a cloth or soft sponge. Common everyday bathroom products in spray, liquid, gel or cream forms are acceptable.

Rinse well and clean regularly after use to prevent the accumulation of dirt or limescale.

For extraordinary cleaning, a limescale remover such as Viakal, white wine vinegar or lemon juice can be used, taking care to rinse the surface well.

### HOW TO PREVENT DAMAGES:

The surface is very resistant to stains in general: we do not recommend the use of very aggressive products such as acetone, trichloroethylene, strong acids (muriatic acid) or strong bases (caustic soda), industrial detergents or solvents used in the paint sector. Some substances, such as ink, cosmetics and dyes, if in prolonged contact with the surface, can stain the material; the same can happen with lighted cigarettes. Do not use metal scrapers, iron brushes, blades, cutters or other domestic metal tools to remove stains, paint, putty or anything else. Avoid hitting or objects falling on the tray.

Avoid any thermal stress: do not use boiling water (exceeding 55°C – 130°F) and do not pour boiling liquids or oils on the surface. Do not put red-hot objects, cigarettes or ashes onto the surface. Do not direct hot steam onto the surface to clean it.

### REMEDIES FOR INCIDENTALLY OCCURRED DAMAGES:

If your installer or bricklayer has dirtied the product while installing it, this can be cleaned with a buffering acid (e.g. Mapei Keranet liquid) and a soft sponge to eliminate any residues, taking care to test it in a hidden area first.

To remove stains, haloes, burns and light scratches, use a common cream detergent (e.g. Cif) with a wet Scotch-Brite pad. If this is not enough, use P400 fine abrasive paper, paying attention not to ruin the texture.

### WARRANTY:

This product is regulated under the National and European regulations relating to the sale of consumer goods.

The warranty is valid when a lack of conformity is noticed within two years from the time the product was delivered. This warranty does not affect the legal rights of the Buyer. Check if there are any additional commercial warranties for this product.

The WARRANTY is valid whenever:

Installation was performed appropriately, with walls, shower tray, well-aligned walls and leveled floors.

The product was checked before installation.

The installation, as made, was checked to make sure there were no water leaks and the water drained away properly.

Product maintenance and cleaning are carried out according to the instructions reported in the Care and Maintenance Manual.

The WARRANTY is not valid whenever:

The instructions for use and installation reported herein were not observed.

A warped or faulty product has been installed without the mandatory prior inspection.

The Installer/User changed or customized the product without the manufacturer's authorization.

Accidental damages occur as a result of collisions or improper use.

The wear and tear of the product occurs normally.

Damages are caused by disasters, such as fires or natural disasters, including floods, earthquakes, etc.

### Sehr geehrter Kunde,

zunächst möchten wir uns für das Vertrauen bedanken, dass Sie uns beim Kauf dieser Duschwanne entgegengebracht haben..

Bitte schenken Sie vor Beginn des Einbaus dieser Anleitung einige Minuten lang Ihre Aufmerksamkeit. Der Inhalt basiert auf den neuesten Produktinformationen die beim Druck zur Verfügung gestanden haben. Wir behalten uns zu jedem Zeitpunkt und ohne Vorankündigung das Recht auf Änderungen hinsichtlich der Produkteigenschaften, Verpackung und Verfügbarkeit vor.

### VOR DEM EINBAU:

Alle hydraulischen und baulichen Vorschriften beachten.

Die nachfolgend gegebenen Anleitungen sind an Fachpersonal gerichtet, das mit den notwendigen technischen Kenntnissen und Erfahrungen ausgestattet sein sollte, um das Produkt mit absoluter Sicherheit zu behandeln.

Diese Duschwanne ist nur für den Wohnbereich und für Raumtemperaturen geeignet.

Bei jeder ungeeigneten Anwendung schliesst der Hersteller jede Verantwortung und Garantie aus.

### Öffnen Sie die Verpackung und prüfen Sie die Duschwanne auf Beschädigungen.

### Bevor Sie das Produkt installieren, verwenden Sie eine Metalleiste oder -Lineal

um sicherzustellen, dass das Produkt nicht verbogen aufgrund von unsachgemäßer Lagerung ist. Bei Installation eines verbogenen bzw. verformten Produkts erlischt die Garantie. Eine Verformung von 2 mm pro Laufmeter liegt innerhalb der Herstellungstoleranz und ist daher kein Mangel.

Die Duschplatte bis zum Einbau wieder in den Karton legen.

Vor dem Einbau die Zugänglichkeit zu den hydraulischen Anschlüssen überprüfen.

Um Wasserstagnation zu vermeiden, muss der Duschstrahl vollständig und genau in die Duschwanne fallen, am besten über dem Ablauf (und niemals über der flachen Steh- oder Gehfläche). Die Garantie erlischt bei unsachgemäßer Installation.

### STELLFLÄCHENVORBEREITUNG:

Überprüfen, ob die Stellfläche eben und abgeflacht und nicht rutschig ist. In Höhe des Wasserausflusses ist es notwendig eine entsprechende Ablaufarmatur mit den richtigen Abmessungen gemäss beiliegendem Einbausatz anzubringen. Die Ablaufarmatur muss unter Berücksichtigung der Grösse und Position der Duschwanne angebracht werden.

### VORBEREITUNG DER DUSCHWANNE:

Die Ablaufarmatur gemäss den auf der Verpackung angegebenen Anweisungen des Herstellers einbauen.

Die Duschplatte auf die Stelläche legen (durch die Holzblöcke in der Schwebelagerung) und alle hydraulischen Anschlüsse anschliessen.

**Die Wasserhähne öffnen und das Wasser in die Duschwanne liessen lassen, damit eventuelle Undichtigkeiten festgestellt werden können.**

Die Duschplatte auf die Stelläche legen und kontrollieren ob sie in perfekter ebener Position ist, mit Silikon den gesamten Umfang der Duschwanne abdichten. Falls die Duschwanne auf gleicher oder halber Höhe mit dem Fussboden eingebaut sein sollte, 2 – 3 mm Abstand lassen (mit Silikon zu versiegeln) um temperaturbedingte Materialausdehnung zu erlauben.

Warten bis das Silikon mindestens 24 Stunden getrocknet ist bevor mit dem Gebrauch der Duschwanne begonnen wird (oder eventuelle Wandmontage).

Die Oberäche der Duschwanne vor Mörtel, Klebstoffen und Spachtelmasse für den Einbau der Duschkabine, das Verlegen von Kacheln oder andere nachfolgende Installationen schützen

### WARNHINWEISE:

**Diese Duschwanne darf nicht von Personen mit eingeschränkten motorischen, sensorischen und/oder kognitiven Fähigkeiten (Kinder eingeschlossen) ohne Aufsicht benutzt werden oder ohne die notwendige Gebrauchskennntnis.**

**Die Duschwanne ist für den Wohn- oder ähnliche Bereiche bestimmt und sollte daher nur innen eingebaut und bei Raumtemperatur benutzt werden.**

**Aus Gefahrengründen sollten sich während des Gebrauchs der Duschplatte keine elektrischen Geräte (Radio, Fön, Heizlüfter...) in der Nähe befinden.**

**Wenn die Duschwanne nass ist nimmt der Schlupfgrad zu, insbesondere wenn Shampoo, Seife oder Öl benutzt werden. Daher ist angemessene Aufmerksamkeit geboten.**

### PFLEGE UND WARTUNG:

Die Pflege dieses Produkts ist einfach und schnell. Zur üblichen Reinigung Seifenwasser bzw. ein cremiges Reinigungsmittel mit einem weichen Tuch oder Schwamm verwenden. Es eignen sich die gängigen.

Badezimmerreiniger in Form von Spray, Flüssigkeiten, Gel oder Creme (Ace Creme, Ajax, Cif, Vim, Meister Proper, Amuchina, Lysoform, usw.)

Sorgfältig nachspülen und nach der Verwendung regelmäßig reinigen, um Schmutz- und Kalkablagerungen zu vermeiden.

Zur außerordentlichen Reinigung können Kalklöser verwendet werden (Viakal, weißer Essig oder Zitronensaft). Darauf achten, die Oberächen gründlich abzuspielen.

### VORBEUGUNG VON BESCHÄDIGUNGEN:

Die Oberäche weist eine gute Festigkeit gegen Flecken im Allgemeinen auf. Dennoch wird von der Verwendung von aggressiven Chemikalien wie Aceton, Trichloräthylen, starken Säuren (Chlorwasserstoffsäure) oder starken Basen (Natronlauge), Industriereinigungsmitteln und im Lackierungssektor verwendeten Lösungsmitteln abgeraten. Einige Substanzen wie Tinte, Kosmetika und Haarfärbemittel können bei längerem Kontakt mit der Oberäche Flecken auf dem Material verursachen. Das gleiche gilt für brennende Zigaretten. Verwenden Sie zum Entfernen von Flecken, Lack, Spachtelmasse oder ähnlichem keine Metallschaber, Eisenbürsten, Klingen, Cutter oder sonstiger Haushaltswerkzeuge aus Metall. Stöße und herabfallende Gegenstände vermeiden.

Vermeiden Sie thermische Beanspruchungen des Produkts: kein heißes Wasser (über 55°C) verwenden und keine kochenden Öle oder Flüssigkeiten auf die Oberäche gießen. Den Kontakt der Oberäche mit glühenden Gegenständen, Zigaretten oder Feuer vermeiden. Keinen direkten warmen Dampf zum Reinigen der Oberäche verwenden.

### ABHILFE BEI EVENTUELLEN SCHÄDEN:

Wenn Ihr Installateur oder Maurer das Produkt während des Einbaus verschmutzt hat, kann häufig durch Reinigen mit gepufferter Säure (z.B. Keranet liquid Mapei) und weichem Schwamm zum Entfernen der Rückstände Abhilfe geschaffen werden. Dazu zuvor eine Probe an einer verborgenen Stelle ausführen.

Zum Entfernen von Flecken, Rändern, Verbrennungen und leichten Kratzern eine gängige Scheuermilch (Citrus, Viss) mit einem gut durchnässten Scotch-Brite-Schwamm verwenden. Sollte dies nicht ausreichen, auf der Stelle feines Schleifpapier (P400) verwenden und dabei besonders darauf achten, die Oberächenstruktur nicht zu beschädigen.

### GARANTIE:

Für dieses Produkt finden die nationalen und europäischen Normen für den Bereich der Vertriebs- und Konsumgüter Anwendung.

Die Garantie findet Anwendung falls der übereinstimmende Schaden innerhalb von zwei Jahren nach Lieferung auftritt. Diese Garantie hat keinen Einfluss auf die gesetzlichen Pflichten des Käufers. Bitte vergewissern Sie sich ob für dieses Produkt weitere besondere kommerzielle Garantien vorgesehen sind.

### Die GARANTIE ist gültig im Falle von:

Einbau nach allen Regeln der Kunst mit Mauern, Duschwanne, geraden Wänden, ebenem Boden.

Produktkontrolle vor dem Einbau.

Sicherstellung dass nach dem Einbau keine Undichtigkeiten aufgetreten sind.

Durchführung der Wartung und Reinigung gemäss denen in der Betriebsanleitung zur Pflege und Wartung angegebenen Instruktionen.

### Die GARANTIE ist nicht gültig im Falle von:

Fehlender Beachtung der Einbau- und Gebrauchsanleitung.

Installation eines verzogenen oder fehlerhaften Produkts ohne die vorgesehenen Kontrollen durchgeführt zu haben.

Seitens des Installateurs oder Benutzers durchgeführte und nicht vom Hersteller genehmigte Änderungen oder Personalisierungen.

Risse/Beschädigungen verursacht durch versehentliche Stöße oder unsachgemäßem Gebrauch.

Normalem Produktverschleiss

Brandschäden oder Naturkatastrophen, einschliesslich Überschwemmungen und Erdbeben usw.



**Cher Client,**

**Tout d'abord nous vous remercions pour votre confiance et pour l'achat de ce receveur de douche. Nous vous demandons de prendre quelques minutes pour lire ce manuel avant de procéder à l'installation. Ce manuel contient les informations techniques les plus récentes au moment de sa publication concernant ce type de produit. Nous nous réservons le droit d'apporter des modifications au niveau des caractéristiques du produit, de l'emballage ou de la disponibilité, à tout moment et sans préavis.**

### **AVANT DE COMMENCER:**

Respecter toutes les dispositions relatives aux installations hydrauliques et à la construction des locaux.

Les indications suivantes sont adressées à un personnel qualifié ayant les compétences techniques et l'expérience nécessaires lui permettant de manipuler le produit en toute sécurité.

Ce receveur doit être utilisé exclusivement dans des locaux domestiques à température ambiante.

Le fabricant décline toute responsabilité en cas d'utilisation impropre du produit qui annulera toute forme de garantie.

**Ouvrez l'emballage et vérifiez que le receveur de douche ne soit pas endommagé**

**Avant d'installer le produit, à l'aide d'une barre ou règle métallique, assurez-vous que le produit ne soit pas déformé suite à de mauvaises conditions de stockage.** En cas d'installation d'un produit endommagé ou déformé, la garantie ne fonctionnera pas. Une déformation de 2 mm par mètre linéaire tombe dans la tolérance de fabrication et ne doit pas donc être considérée comme un défaut.

Remettre le receveur de douche dans l'emballage jusqu'au moment de l'installation.

Avant de l'installer, contrôler que tous les raccordements hydrauliques soient bien apprêtés.

Pour éviter la stagnation de l'eau, le jet de la douche doit tomber entièrement et exactement à l'intérieur du receveur de douche, de préférence au-dessus de l'évacuation (et jamais au-dessus de la partie plate ou aire utile). La garantie ne fonctionnera pas en cas de mauvaise installation.

### **PRÉPARATION DU SITE:**

Contrôler que le sol et la surface d'appui soient plats, nivelés et stables. Installer un regard aux dimensions appropriées au niveau de l'évacuation pouvant contenir le kit d'évacuation. Ce regard devra être positionné adéquatement tenant compte de la position et des dimensions du receveur.

### **PRÉPARATION DU RECEVEUR:**

Installer le kit d'évacuation sur le receveur en suivant les indications du fabricant. Placer le receveur sur le lieu d'installation (en le tenant soulevé au moyen de cales en bois) contrôler qu'il est bien droit et brancher tous les raccordements hydrauliques de l'évacuation.

**Ouvrir les robinets et faire couler l'eau dans le receveur a n de contrôler qu'il n'y ait pas de fuites au niveau des divers raccordements.**

Positionner le receveur sur le sol en contrôlant qu'il soit parfaitement plan et siliconer tout le périmètre de la base du receveur avec du silicone acétique. Si le receveur est installé au ras du sol ou semiencastré, prévoir de laisser 2-3 mm d'espace tout autour du périmètre (à siliconer avec du silicone acétique) a n de permettre les dilatations thermiques du matériau.

Attendre au moins 24 heures pour que le silicone soit bien sec avant d'utiliser la douche (et montage d'éventuelles parois).

Protéger la surface du receveur de douche contre le mortier, les colles et les stucs utilisés pour la pose de la cabine de douche, des carreaux ou autres installations successives.

### **AVERTISSEMENTS POUR L'UTILISATION:**

Cette douche ne doit pas être utilisée par des personnes seules ayant des capacités motrices, sensorielles et/ou cognitives réduites (y compris les enfants) ou même par des personnes n'ayant pas les notions nécessaires pour une utilisation correcte.

Ce receveur de douche a été conçu pour une utilisation domestique ou similaire et doit être installé et utilisé uniquement à l'intérieur et à température ambiante.

Lorsque vous prenez la douche, il est dangereux d'utiliser ou d'avoir à proximité des appareils électriques (radio, sèche-cheveux, chauffages souff ant électriques...).

Attention aux brûlures, utiliser de l'eau tiède mélangée.

### **SOIN ET ENTRETIEN:**

Prendre soin de ce produit est simple et rapide. Pour le nettoyage habituel, utiliser de l'eau savonneuse, ou bien un nettoyant crémeux avec un chiffon ou une éponge souple. Les produits d'entretien communs pour salle de bain en spray, liquides, en gel ou crème (Ace Crème, Ajax, Cif, Vim, Mastro Lindo, Amuchina, Lysoform...) sont appropriés.

Bien rincer et nettoyer régulièrement après l'utilisation pour éviter l'accumulation de saletés et de calcaire.

Pour le nettoyage extraordinaire, il est possible d'utiliser des produits anticalcaire (Viakal, vinaigre blanc ou jus de citron) en prenant soin de bien rincer la surface.

### **COMMENT PRÉVENIR LES DOMMAGES:**

La surface a une bonne résistance aux taches en général, bien que l'utilisation de produits chimiques agressifs tels que l'acétone, le trichloréthylène, les acides forts (acide muriatique) ou les bases fortes (soude caustique), les détergents industriels, les solvants utilisés dans le secteur de la peinture, est déconseillée. Certaines substances comme l'encre, les produits cosmétiques et les teintures, si elles restent longtemps en contact avec la surface, peuvent tacher le matériau ; la même chose peut arriver avec des cigarettes allumées. Ne pas utiliser de racloirs métalliques, brosses, lames, cutters ou autres outils domestiques métalliques pour éliminer les taches, la peinture, le stuc ou autre. Éviter les chocs et les chutes d'objets.

Éviter le stress thermique du produit : ne pas utiliser d'eau bouillante (supérieure à 55°C - 130 °F) et ne pas verser d'huiles et de liquides bouillants sur la surface. Ne pas poser d'objets chauds, cigarettes ou ammes sur la surface. Ne pas utiliser de vapeur chaude directe pour le nettoyage de la surface.

### **COMMENT REMÉDIER AUX ÉVENTUELS ENDOMMAGEMENTS:**

Si votre installateur ou votre maçon ont sali le produit durant la pose, il est souvent possible de remédier en tamponnant de l'acide (ex. Keranet liquide Mapei) avec une éponge souple pour le nettoyage des résidus, et en prenant soin de le tester avant sur une zone cachée.

Pour éliminer les taches, auréoles, brûlures et rayures légères, passer un produit nettoyant en crème abrasive (Cif, Vim) avec une éponge scotch brite bien mouillée. Si cela n'est pas suf sant, utiliser localement du papier abrasif jusqu'à P400 en faisant bien attention à ne pas abîmer l'éventuelle texture.

### **GARANTIE:**

Ce produit suit la réglementation nationale et européenne en vigueur en termes de vente de biens de consommation.

La garantie est applicable lorsque le défaut de conformité apparaît dans un délai de deux ans après la livraison du produit. Cette garantie ne porte pas préjudice aux droits légaux inéluçtables de l'acheteur. Vérifier si pour ce produit sont prévues des garanties commerciales particulières complémentaires.

### **La GARANTIE est valable si:**

l'installation a été effectuée aux règles de l'art, avec murs, receveur de douche et parois d'équerre et sol à niveau.

le produit a été inspecté avant de procéder à son installation.

il est certifié que l'installation, ainsi effectuée, ne présente aucune perte d'eau.

l'entretien et le nettoyage du produit sont effectués selon les instructions reportées dans le manuel d'entretien et de maintenance.

### **La GARANTIE n'est pas valable:**

dans le cas où les instructions d'installation et d'utilisation, indiquées ci-contre, n'auraient pas été respectées.

dans le cas d'installation d'un produit déformé ou défectueux sans avoir effectué les contrôles prévus. dans le cas où il aurait été effectué des modifications ou personnalisations par l'installateur/utilisateur sans autorisation du constructeur. en cas de ruptures/d'endommagements accidentels dus à des chocs ou dus à une utilisation impropre.

en cas d'usure normale du produit.

en cas de dommages résultant de catastrophes comme les incendies ou de catastrophes naturelles, y compris inondations, tremblements de terre etc.

### Estimado Cliente,

ante todo Le agradecemos la confianza demostrada adquiriendo el plato ducha.

**Dediquen algunos minutos a la lectura de este manual antes de comenzar la instalación. Todo su contenido se refiere a las últimas informaciones del producto durante la publicación. Nos reservamos en cualquier momento el derecho de introducir cambios en las características del producto, embalaje o disponibilidad, sin preaviso.**

### ANTES DE COMENZAR:

Observar todas las instalaciones hidráulicas y constructivas locales.

Las siguientes indicaciones están dirigidas a personal calificado dotado de los necesarios conocimientos técnicos y experiencia para manejar el producto con absoluta seguridad. Este plato ducha tiene que ser utilizado en locales domésticos a temperatura ambiente.

El uso no apropiado exime al fabricante de toda responsabilidad y anula toda forma de garantía.

### Abra el paquete y compruebe si hay daños en el plato de ducha.

Antes de instalar el producto, utilice una barra o regla metálica para asegurarse de que el producto no se ha deformado por un almacenamiento inadecuado. En caso de instalación de un producto torcido o deformado, se perderá la garantía. Una deformación de 2 mm por metro lineal se encuentra dentro de la tolerancia de fabricación y, por tanto, no debe ser considerada como un defecto.

Colocar el plato ducha en el embalaje hasta el instante de su instalación.

Antes de la instalación, comprobar la accesibilidad a las conexiones hidráulicas finales.

Para evitar el estancamiento de agua, el chorro de la ducha debe caer exactamente y por completo dentro del plato de ducha, preferentemente sobre el desagüe (y nunca sobre la zona de pie). En caso de una instalación incorrecta, la garantía se perderá.

### PREPARACIÓN DEL LUGAR:

Controlar que el suelo y la superficie de apoyo sean lisos, nivelados y que no cedan.

En el lugar de la descarga es necesario preparar un sumidero de las dimensiones adecuadas para contener el kit de descarga a utilizar. El sumidero tendrá que ser debidamente colocado teniendo en cuenta la posición y el tamaño del plato ducha.

### PREPARACIÓN DEL PLATO DUCHA:

Instalar el kit de descarga sobre el plato ducha como está indicado por el productor del mismo kit de descarga.

Colocar el plato ducha sobre el lugar a instalar (teniéndolo levantado con dos bloques de madera) controlar que esté nivelado y fijar todas las conexiones hidráulicas de la descarga.

### Abrir los grifos y dejar correr el agua en el plato ducha y controlar posibles pérdidas en las conexiones.

Colocar el plato ducha sobre el suelo controlando que esté perfectamente a nivel y sellar con silicona acética todo el perímetro de la base de la ducha. Si el plato ducha instalado a nivel del suelo o semi-empalmado proveer a dejar 2-3 mm de espacio alrededor de todo el perímetro (que se va a sellar con silicona acética) para permitir las dilataciones térmicas del material.

Esperar que se seque la silicona al menos durante 24 horas antes de utilizar el plato ducha (y de un eventual montaje de paredes).

Proteja la super cie del plato de ducha del mortero, cola y estuco utilizados para la instalación de mamparas, azulejos u otras instalaciones posteriores.

### ADVERTENCIAS PARA EL USO:

**Este plato ducha no tiene que ser utilizado independientemente por personas con capacidades motorias reducidas, sensibles y/o cognitivas, (niños incluidos) o de todas maneras sin los conocimientos necesarios para su utilización.**

**El plato ducha ha sido diseñado para ser utilizado en el ámbito doméstico o semejante y tiene que ser instalado y utilizado solo en el interior y con una temperatura ambiente.**

**Son peligrosos el uso o la cercanía de aparatos eléctricos (radio, secador de pelo, estufas eléctricas...) cuando se está utilizando el plato ducha.**

**Cuando la super cie del plato ducha está mojado se vuelve más resbaloso, particularmente si se usan champúes, jabones y aceites. Ponga la debida atención.**

### CUIDADO Y MANTENIMIENTO:

El cuidado de este producto es rápido y sencillo. Para la limpieza de rutina, use agua jabonosa o un detergente cremoso con un paño suave o una esponja. Son adecuados los productos de baño comunes en spray, líquidos, gel o crema (Ace Cream, Ajax, Cif, Vim, Mastro Lindo, Amuchina, Lysoform...).

Enjuague a fondo y limpie regularmente después del uso para evitar la acumulación de suciedad y cal.

Para una limpieza adicional, puede utilizar agentes desincrustantes (Viakal, vinagre blanco o jugo de limón), teniendo cuidado de enjuagar la super cie.

### CÓMO EVITAR DAÑOS:

La super cie tiene una buena resistencia a las manchas en general; sin embargo, no se recomienda el uso de productos químicos agresivos como acetona, trielina, ácidos fuertes (ácido muriático) o bases fuertes (sosa cáustica), detergentes industriales, disolventes utilizados en el sector de la pintura. Algunas sustancias, tales como tintas, cosméticos y colorantes, si permanecen en contacto prolongado con la super cie, pueden manchar el material; lo mismo puede ocurrir con cigarrillos encendidos. No utilice raspadores de metal, cepillos de alambre, cuchillas, cúters u otros utensilios para el hogar de metal para eliminar las manchas, pintura, estuco u otros. Evite golpes y caídas de objetos.

Evite el estrés térmico del producto: no utilice agua hirviendo (por encima de 55°C - 130°F) y no vierta aceites ni líquidos hirviendo en la super cie. No coloque objetos calientes, cigarrillos o llamas en la super cie. No utilice vapor caliente directo para la limpieza de la super cie.

### CÓMO REMEDIAR CUALQUIER DAÑO:

Si su instalador o albañil ha ensuciado el producto durante la instalación, a menudo es posible remediar el problema limpiándolo con ácido (por ej. Keranet liquid Mapei) tampón y esponja blanda para la limpieza de residuos, teniendo cuidado de probarlo primero en un área oculta.

Para quitar manchas, halos, arañazos y quemaduras leves pasar una crema limpiadora abrasiva común (Cif, Vim) con una esponja Scotch Brite bien mojada. Si no es su cliente, utilice localmente papel abrasivo de hasta P400, prestando especial atención a no dañar la textura.

### GARANTIA:

Se aplica a este producto la legislación nacional y europea en lo referente a la venta de bienes de consumo.

La garantía es operable cuando el defecto de conformidad se manifiesta dentro de los 2 años de la entrega del producto.

Esta garantía no perjudica los derechos obligatorios de ley del comprador. Controlen si para este producto se consideran particulares garantías comerciales adicionales.

### La GARANTIA es válida cuando:

La instalación ha sido efectuada como corresponde, con paredes, plato ducha, paredes en escuadra y suelo a nivel.

El producto ha sido controlado antes de empezar su colocación.

Ha sido comprobado que la instalación, tal cual ha sido realizada, no presenta pérdidas de agua y que el agua escurra correctamente.

Manutención y limpieza del producto han sido realizadas siguiendo las instrucciones dispuestas en el manual de cuidado y manutención.

### La GARANTIA no es válida en el caso de:

No haber respetado las instrucciones de instalación y uso aquí establecidas, en la instalación de un producto embarcado o defectuoso sin haber efectuado los controles previstos.

Cambios y personalizaciones introducidas por el colocador/usuario sin autorización del fabricante.

Ruptura/daños accidentales por golpes/ uso inadecuado.

Desgaste normal del producto.

Daños ocasionados por desastres tales como incendios o calamidades naturales, incluida inundaciones, terremotos, etc.

**Beste klant, allereerst hartelijk dank voor het vertrouwen dat u in ons stelt bij de aanschaf van deze douchebak. Neem enkele minuten de tijd om deze handleiding door te lezen voordat u met de installatie begint. De inhoud van deze handleiding is gebaseerd op de meest recente productinformatie die beschikbaar is op het moment van publicatie. Wij behouden ons het recht voor om te allen tijde en zonder voorafgaande kennisgeving wijzigingen aan te brengen in de productkenmerken, de verpakking of de beschikbaarheid van het product. Op dit product is de nationale en Europese wetgeving inzake de verkoop van consumptiegoederen van toepassing. De garantie is geldig wanneer het gebrek zich voordoet binnen twee jaar na levering van de goederen. Deze garantie doet geen afbreuk aan de wettelijke rechten van de koper. Ga ook na of er bijzondere commerciële garanties voor dit product van kracht zijn.**

### VOOR DE INSTALLATIE:

Respecteer alle lokale voorschriften voor bouwwerkzaamheden en hydraulische installaties. De hiernavolgende informatie is bedoeld voor gekwalificeerd personeel dat beschikt over de nodige technische kennis en ervaring om veilig met het product om te gaan. Deze douchebak mag alleen in woonruimten bij kamertemperatuur worden gebruikt. Onjuist gebruik van het product onthefte de fabrikant van elke aansprakelijkheid. Ook de garantie vervalt dan.

### Open de verpakking en controleer de douchebak op beschadigingen.

Voordat u het product installeert, moet u met behulp van een metalen regel of staaf controleren of de bak niet vervormd is als gevolg van onjuiste opslag. Installeert u een product dat verbogen of vervormd is, dan vervalt de garantie. Een vervorming van 2 mm per strekkende meter valt binnen de productietoleranties en vormt dus geen defect. Laat de douchebak in de kartonnen verpakking zitten tot het moment van installatie. Controleer voor u de douchebak installeert of de aansluitingen van de kranen goed bereikbaar zijn. Om te voorkomen dat er water in de bak blijft staan, moet het water uit de douchebak volledig in de afvoerbak stromen, bij voorkeur boven de afvoer (nooit in het vlakke/inloopgedeelte). Bij een onjuiste installatie vervalt de garantie.

### VOORBEREIDING VAN DE LOCATIE:

Controleer of de vloer en het installatieoppervlak vlak, waterpas en compact is. Op de plaats waar de afvoer komt, maakt u een afvoergoot. Deze moet groot genoeg zijn om de afvoerkit te bevatten. Zorg ervoor dat de goot zich in de correcte positie bevindt, rekening houdend met de positie en de totale afmetingen van de douchebak.

### VOORBEREIDING VAN DE DOUCHEBAK:

Haal de douchebak uit de verpakking en gooi deze weg volgens de plaatselijke voorschriften. Installeer de afvoerkit op de douchebak volgens de aanwijzingen van de fabrikant van de afvoerkit.

Plaats de douchebak op de goede plek (gebruik houten blokjes om de bak omhoog te houden), controleer dat hij waterpas staat en verbind met de afvoer.

**Open de kranen en laat water in de douchebak stromen. Controleer alle aansluitingen op lekken en controleer ook dat het water op de douchebak correct naar het afvoerputje loopt.**

Plaats de douchebak op de vloer, zorg ervoor dat deze perfect vlak is en dicht de bodem van de douchebak rondom af met azijnzuurhoudende siliconen. Als het gaat om een laag ingebouwde of vlakke douchebak, laat dan 2-3 mm ruimte langs hele omtrek zodat het materiaal thermisch kan uitzetten (af te dichten met azijnzuurhoudende siliconen). Wacht minstens 24 uur tot de siliconen gedroogd zijn voordat u de douchebak gebruikt (of voordat u de wanden plaatst). Bescherm de douchebak tegen vlekken van mortel, lijm en plamuur die gebruikt worden voor het plaatsen van douchewanden, tegels of andere elementen die later worden geïnstalleerd.

### GBRUIKSAANWIJZING:

**Deze douchebak mag niet zelfstandig worden gebruikt door personen met beperkte mobiliteit of sensorische en/of cognitieve beperkingen (ook kinderen), of door personen die niet over de capaciteiten beschikken om het product correct te gebruiken. Zorg ervoor dat kinderen bij gebruik van de douchebak onder toezicht staan van een persoon die verantwoordelijk is voor hun veiligheid. De douchebak is ontworpen voor huishoudelijk of soortgelijk gebruik en mag alleen binnenshuis bij kamertemperatuur worden geïnstalleerd en gebruikt. Het gebruik of de nabijheid van elektrische apparaten (radio's, föhns, elektrische kachels, etc.) is gevaarlijk. Het is niet aan te raden om te douchen na het innemen van medicijnen of andere stoffen die slaperigheid kunnen veroorzaken of die invloed kunnen hebben op de bloeddruk. Meng warm en koud water om brandwonden te voorkomen. Als de douchebak nat is, kan deze glad zijn, vooral als u als shampoo, zeep of olie gebruikt.**

### SCHOONMAAK EN ONDERHOUD:

Het onderhoud van dit product is snel en eenvoudig. Voor de gewone schoonmaak gebruikt u water en zeep of een wasmiddel in crème met een doek of een zachte spons. U kunt alle gebruikelijke schoonmaakproducten voor de badkamer gebruiken, in spray, vloeistof, gel of crème (Ajax, Cif, Vim, Mr. Proper, Amuchina, Lysoform....) Na gebruik goed naspoelen en regelmatig reinigen om opeenhoping van vuil en kalkaanslag te voorkomen. Voor een buitengewone reiniging kunt u antikalkproducten (Viakal, huishoudazijn of citroensap) gebruiken. Spoel het oppervlak daarna goed af.

### HOE SCHADE TE VOORKOMEN:

Het oppervlak is in het algemeen goed bestand tegen vlekken, maar het is beter om agressieve chemicaliën te vermijden, zoals aceton, trichloorethyleen, sterke zuren (muriatisch zuur) of sterke basen (natriumhydroxide), industriële reinigingsmiddelen of oplosmiddelen die in de verfindustrie worden gebruikt. Sommige stoffen, zoals inkt, cosmetica en kleurstoffen, kunnen bij langdurig contact met het oppervlak vlekken op het materiaal achterlaten. Dit geldt ook voor brandende sigaretten. Gebruik geen metalen schraper, ijzeren borstel, mes, breekmes of andere soorten metalen huishoudelijk gereedschap om vlekken, verf of plamuur te verwijderen. Zorg dat er geen voorwerpen omgestoten kunnen worden die in de douchebak kunnen vallen. Vermijd thermische belasting van het product: gebruik geen te heet water (meer dan 55°C - 130°F) en giet geen warme oliën of kokende vloeistoffen op het oppervlak. Plaats geen hete voorwerpen, sigaretten of vlammen op het oppervlak. Gebruik geen directe hete stoom om het oppervlak te reinigen.

### HOE MOGELIJKE SCHADE TE HERSTELLEN:

Als de installateur of de metselaar de douchebak tijdens de installatie heeft bevuild, kunt u deze meestal schoonmaken door het residu weg te halen met verdund zuur (bv. Keranet liquid Mapei) en een zachte spons. Voer eerst een test uit op een verborgen plek. Vlekken, verkleuringen, schroeivlekken en lichte krassen kunt u verwijderen met een gewoon, licht schurende reinigingsproduct in crèmevorm (Cif, Vim) en een goed bevochtigde schuurspons. Volstaat dit niet, dan kunt u op de plaats van de vlek ook fijn schuurpapier P400 gebruiken. Let op dat een eventuele reliëftextuur hierbij niet beschadigd raakt. Iets diepere beschadigingen (krassen, vlekken, verkleuringen en splinters) kunt u herstellen met specifieke producten voor professioneel gebruik. Neem contact op met uw dealer om na te gaan of dit in uw geval mogelijk is.

### GARANTIE:

Op dit product is de nationale en Europese wetgeving inzake de verkoop van consumptiegoederen van toepassing. De garantie geldt wanneer het defect zich voordoet binnen twee jaar na levering van het product. Deze garantie doet geen afbreuk aan de wettelijke rechten van de koper. Controleer of er speciale extra commerciële garanties voor dit product bestaan.

De GARANTIE is geldig in het geval van:

Bestemd voor professionele installatie, met wanden, douchebak, opstaande vierkante wanden en vlakke vloer. Het product is voor de installatie gecontroleerd op lekken. De installatie werd naar behoren uitgevoerd en na installatie werden geen lekken vastgesteld. Het onderhoud en de reiniging van het product werden uitgevoerd in overeenstemming met de instructies in de onderhoudshandleiding.

De GARANTIE is niet geldig in geval van:

In volgende gevallen geldt dat de hier gegeven instructies voor installatie en gebruik niet correct werden gevolgd. Veranderingen en aanpassingen door de installateur/ gebruiker zonder toestemming van de fabrikant. Breuken/onbedoelde schade door stoten / oneigenlijk gebruik. Normale slijtage van het product. Schade als gevolg van rampen zoals brand of natuurrampen, overstromingen, aardbevingen, enz.

**Piatti doccia DX-SX**  
**RH-LH shower trays**  
**Duschtassen R-L**  
**Receveurs de douche DR-G**  
**Platos de ducha Dcha-izda**  
**Douchebakken RECHTS - LINKS**

Le misure sono espresse in cm. / Quote per installazione sinistra / L'installazione destra è speculare  
 Measurements are expressed in centimetres / Dimensions for left installation / The right installation is specular  
 Abmessungen in Zentimetern (cm) / Linksausführung / Spiegel-Rechtsausführung  
 Les dimensions sont exprimées en cm. / Cotes pour installation gauche / L'installation droite est péculaire.  
 Las medidas están expresadas en cm. / Dimensiones para instalación a la izquierda / La instalación de la derecha es invertida.  
 De afmetingen worden uitgedrukt in cm. / Afmetingen voor installatie links / spiegelen voor installatie rechts

Misura fissa  
 Fixed measure  
 Festes Maß  
 Dimension fixe  
 Medida fija  
 Vaste afmetingen

P	L			
	LISCIA - SMOOTH - GLATT LISSE - LISO - GLAD	PIETRA - STONE - STEIN PIERRE - PIEDRA - NATUURSTEEN	ARDESIA - SLATE - SCHIEFER ARDOISE - PIZARRA - PIZARRA	CEMENTO- CONCRETE- ZEMENT CIMENT - CEMENTO - CEMENT
70	90/100/120/140	90/100/120/140/160	90/100/120/140	90/100/120/140
80	80/100/120/140/160	80/100/120/140/160	80/100/120/140/160	80/100/120/140/160
90	90/100/120/140/160	90/100/120/140/160	90/100/120/140/160	90/100/120/140/160
100	100/120/140/160	100/120/140/160	100/120	100/120

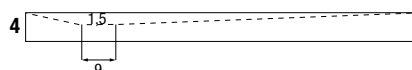
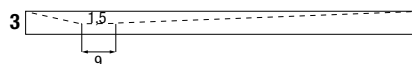
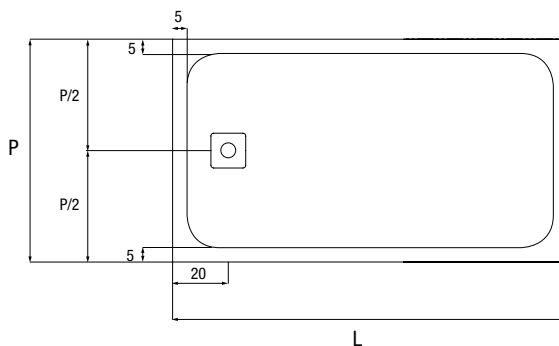
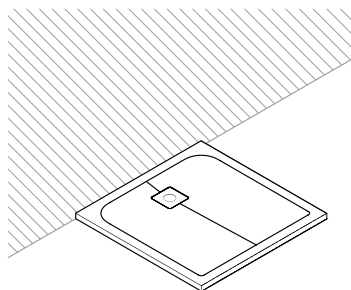

Liscio/Pietra/Ardesia  
 Smooth/Stone/Ardesia  
 Glatt/Stein/Schiefer  
 Lisse/Pierre/Ardoise  
 Liso/Piedra/Pizarra  
 Glad/natuursteen/leisteen

Cemento  
 Concrete  
 Zement  
 Ciment  
 Cemento  
 Cement

**Piatti doccia CX**  
**CENTRAL shower trays**  
**Duschtassen ZENTRAL**  
**Receveurs de douche CENTRAL**  
**Platos de ducha CENTRAL**  
**Douchebakken CENTRAAL**

Le misure sono espresse in cm. / Quote per installazione centrale  
 Measurements are expressed in centimetres / Dimensions for central installation  
 Abmessungen in Zentimetern (cm) / Abmessungen für Mitteauführung  
 Les dimensions sont exprimées en cm. / Cotes pour installation centrale  
 Las medidas están expresadas en cm. / Dimensiones para instalaciones centrales  
 Afmetingen worden uitgedrukt in cm. / Afmetingen voor centrale installatie

Misura fissa  
 Fixed measure  
 Festes Maß  
 Dimension fixe  
 Medida fija  
 Vaste afmetingen

P	L			
	LISCIA - SMOOTH - GLATT LISSE - LISO - GLAD	PIETRA - STONE - STEIN PIERRE - PIEDRA - NATUURSTEEN	ARDESIA - SLATE - SCHIEFER ARDOISE - PIZARRA - PIZARRA	CEMENTO- CONCRETE- ZEMENT CIMENT - CEMENTO - CEMENT
70	170	170/180	170	170
80	180	170/180	170/180	170/180
90	180	170/180	170/180	170/180

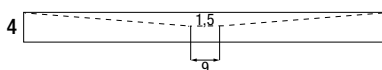
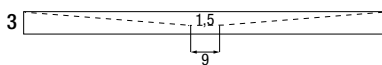
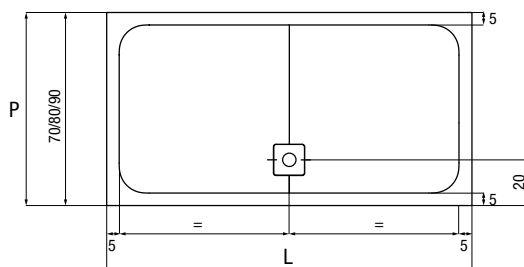
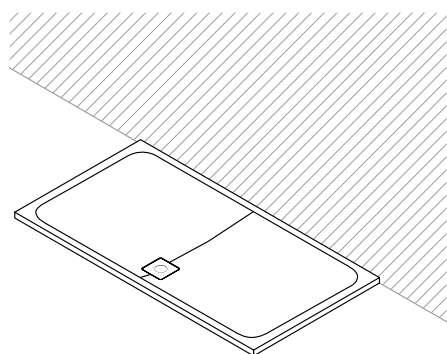

Liscio/Pietra/Ardesia  
 Smooth/Stone/Ardesia  
 Glatt/Stein/Schiefer  
 Lisse/Pierre/Ardoise  
 Liso/Piedra/Pizarra  
 Glad/natuursteen/leisteen

Cemento  
 Concrete  
 Zement  
 Ciment  
 Cemento  
 Cement

**Piatto doccia angolare**  
**Corner shower tray**  
**Eck-Duschwanne**  
**Receveur de douche d'angle**  
**Plato de ducha angular**  
**Hoekdouchebak**

Misura fissa  
 Fixed measure  
 Festes Maß  
 Dimension fixe  
 Medida fija  
 Vaste afmetingen

P	L	
	LISCIA - SMOOTH - GLATT LISSE - LISO - GLAD	PIETRA - STONE - STEIN PIERRE - PIEDRA- NATUURSTEEN
80	80	80
90	90	90
100	100	100

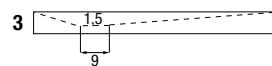
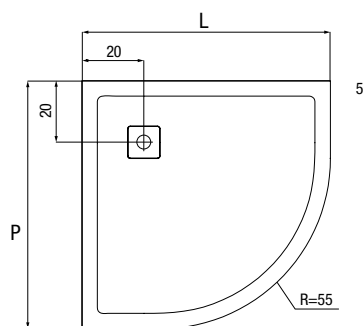
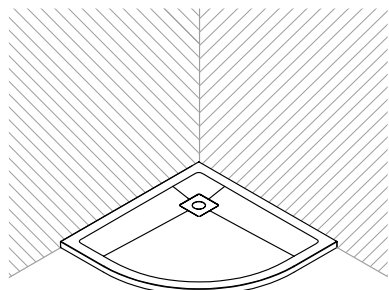

Liscio/Pietra  
 Smooth/Stone  
 Glatt/Stein  
 Lisse/Pierre  
 Liso/Piedra  
 Glad/natuursteen

**Piatti doccia a misura DX-SX**  
**RH-LH shower trays made to measure**  
**Duschtassen nach Maß R-L**  
**Receveurs de douche sur mesure DR-G**  
**Platos de ducha a medida Dcha-lzda**  
**Douchebakken op maat RECHTS - LINKS**

Le misure sono espresse in cm. / Quote per installazione sinistra / L'installazione destra è speculare  
 Measurements are expressed in centimetres / Dimensions for left installation / The right installation is specular  
 Abmessungen in Zentimeters (cm) / Linksausführung / Spiegel-Rechtsausführung  
 Les dimensions sont exprimées en cm. / Cotes pour installation gauche / L'installation droite est péculaire.  
 Las medidas están expresadas en cm. / Dimensiones para instalación a la izquierda / La instalación de la derecha es invertida.  
 De afmetingen worden uitgedrukt in cm. / Afmetingen voor installatie links / spiegelen voor installatie rechts

Misura variabile in lunghezza  
 Measurements vary in length  
 Wechselndes Maß in der Länge  
 Dimension variable en longueur  
 Medida variable en longitud  
 Variabele lengte

	P	L	
	INVASO CM - BASIN CM WANNE CM - CAPACITÉ CM ESPACIO INTERIOR CM - CM AFINTERINGSPELLEN	LISCIA - SMOOTH - GLATT LISSE - LISO - GLAD	PIETRA - STONE - STEIN PIERRE - PIEDRA - NATUURSTEEN
70	60x60 (A)	71÷140	71÷140
	60x130 (B)	141÷250	141÷250
80	70x70 (A)	81÷140	81÷140
	70x130 (B)	141÷250	141÷250
90	80x80 (A)	91÷140	91÷140
	80x130 (B)	141÷250	141÷250

Versione a pavimento (pag.  
 Floor version (page  
 Bodenausführung (Seite  
 Version au sol (page  
 Versión para piso (pág.  
 Vlakke versie (pag.

Versione a incasso (pag.  
 Embedded version (page  
 Eingebaute Ausführung (Seite  
 Version encastrée (page  
 Versión para empotrar (pág.  
 Inbouwversie (pag.

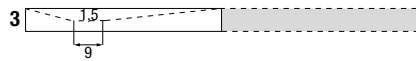
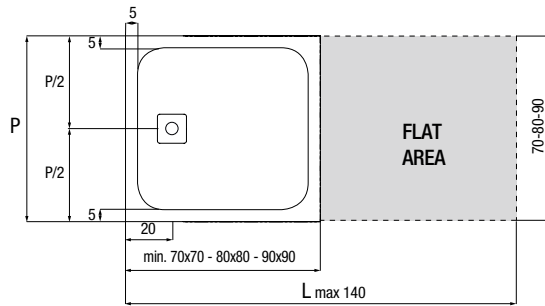
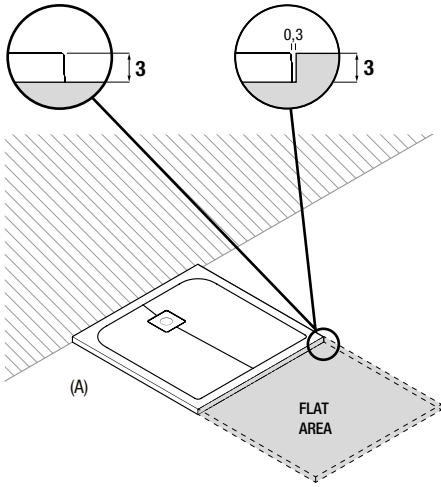

Liscio/Pietra  
 Smooth/Stone  
 Glatt/Stein  
 Lisse/Pierre  
 Liso/Piedra  
 Glad/natuursteen

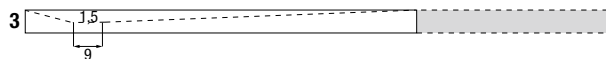
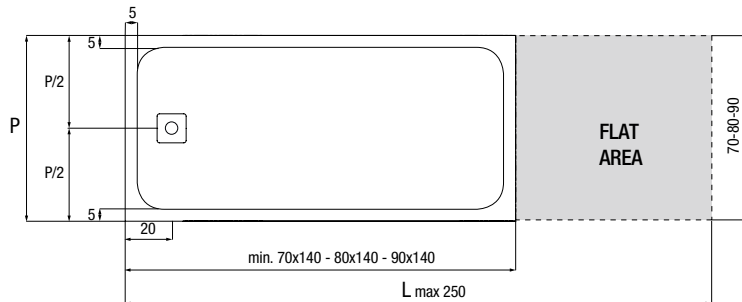
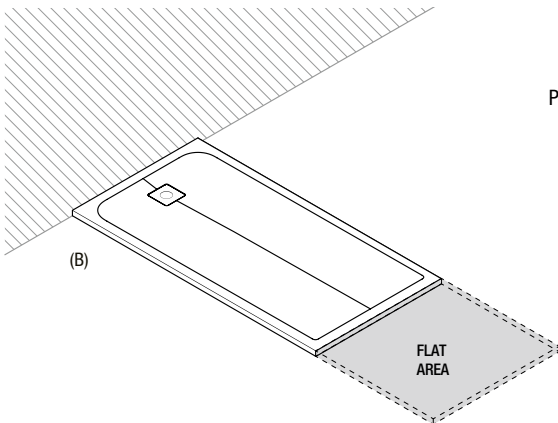

Liscio/Pietra  
 Smooth/Stone  
 Glatt/Stein  
 Lisse/Pierre  
 Liso/Piedra  
 Glad/natuursteen

**Piatti doccia a misura CX**  
**CENTRAL shower trays made to measure**  
**Duschtassen nach Maß ZENTRAL**  
**Receveurs de douche sur mesure CENTRAL**  
**Platos de ducha a medida CENTRAL**  
**Douchebakken op maat CENTRAAL**

Le misure sono espresse in cm. / Quote per installazione centrale  
 Measurements are expressed in centimetres / Dimensions for central installation  
 Abmessungen in Zentimetern (cm) / Abmessungen für Mitteausführung  
 Les dimensions sont exprimées en cm. / Cotes pour installation centrale  
 Las medidas están expresadas en cm. / Dimensiones para instalaciones centrales  
 Afmetingen worden uitgedrukt in cm. / Afmetingen voor centrale installatie

Misura variabile in lunghezza e profondità  
 Measurements vary in length and depth  
 Wechselndes Maß in der Länge und in der Tiefe  
 Dimension variable en longueur et profondeur  
 Medidas variables en longitud y profundidad  
 Variabele afmetingen (lengte en breedte)

P		L	
	INVASO CM - BASIN CM WANNE CM - CAPACITÉ CM ESPACIO INTERIOR CM - CM AFWATERINGSHELLING	LISCIA - SMOOTH - GLATT LISSE - LISO - GLAD	PIETRA - STONE - STEIN PIERRE - PIEDRA- NATUURSTEEN
80÷90	70x150	161÷250	161÷250

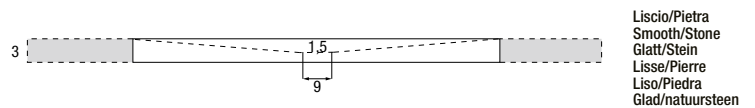
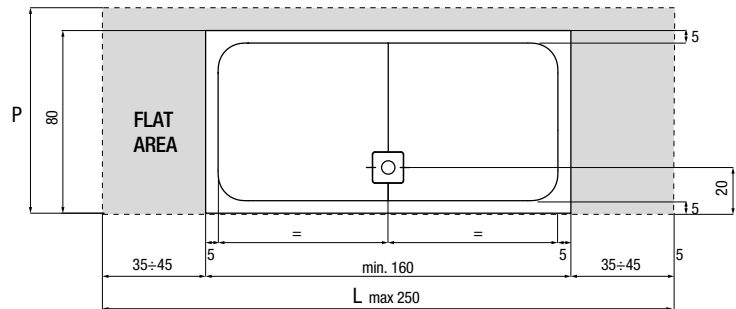
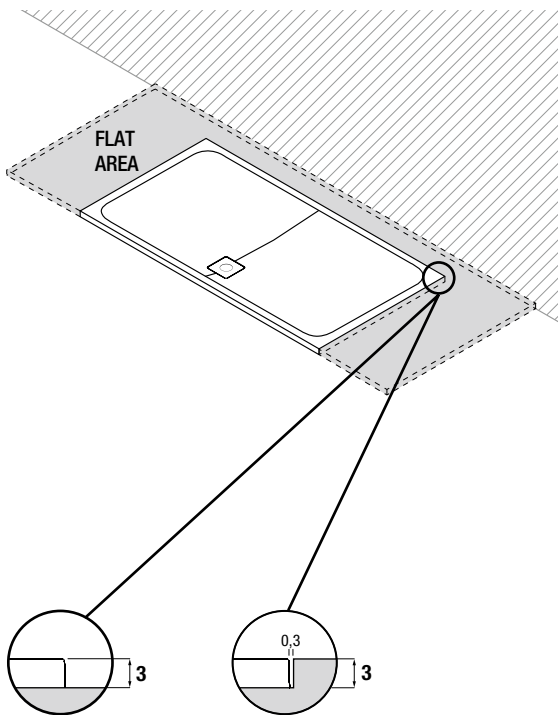

Versione a pavimento (pag.  
 Floor version (page  
 Bodenausführung (Seite  
 Version au sol (page  
 Versión para piso (pág.  
 Vlakke versie (pag.

Versione a incasso (pag.  
 Embedded version (page  
 Eingebaute Ausführung (Seite  
 Version encastrée (page  
 Versión para empotrar (pág.  
 Inbouwversie (pag.

Liscio/Pietra  
 Smooth/Stone  
 Glatt/Stein  
 Lisse/Pierre  
 Liso/Piedra  
 Glad/natuursteen



Caduta acqua  
 Water falling  
 Wassereinlauf  
 Ecoulement d'eau  
 Caída agua  
 Alternativve

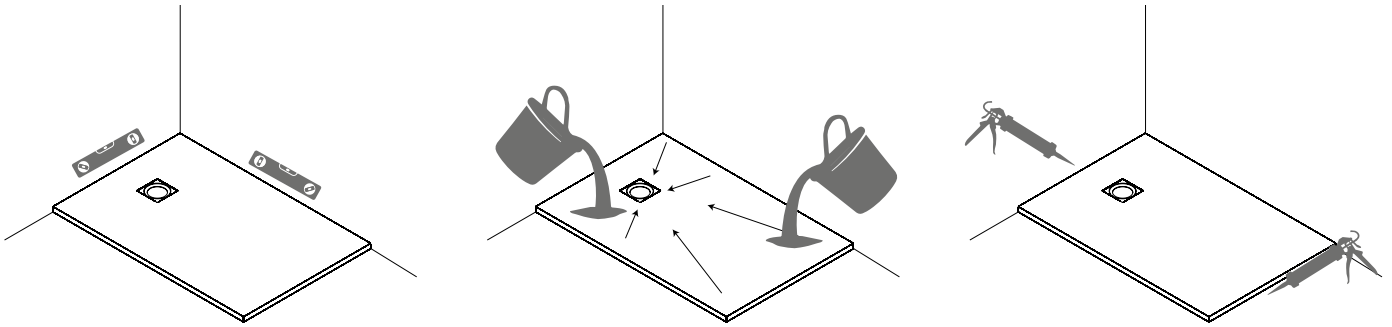
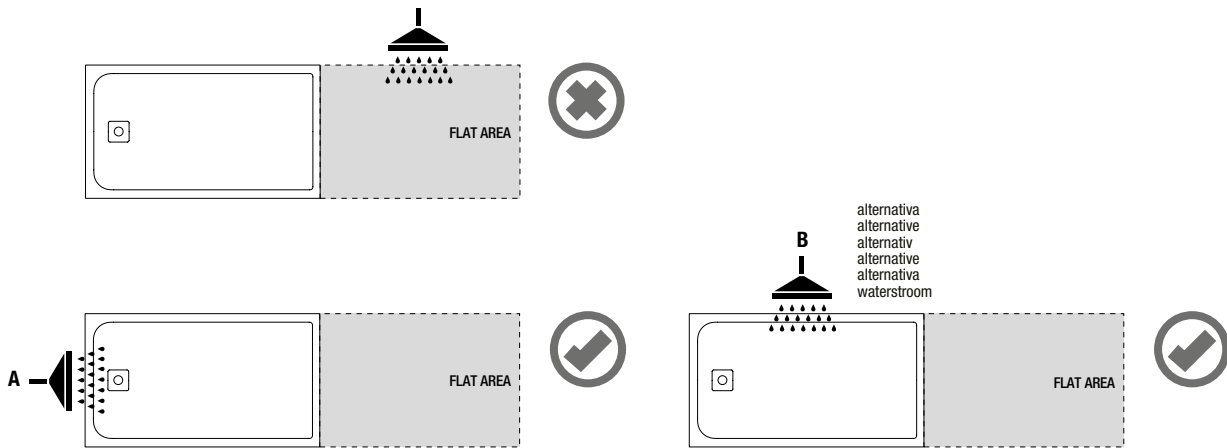

Taglio/sagomatura  
 Cutting/bespoke trays  
 Schneiden/Formen  
 Coupe/façonnage  
 Corte/perfilado  
 Vorm

AREA NON TAGLIABILE  
 NO CUTTING AREA  
 NICHT SCHNEIDBARER BEREICH  
 SURFACE NON TAILLABLE  
 ÁREA NO CORTABLE  
 HIER NIET SNIJDEN

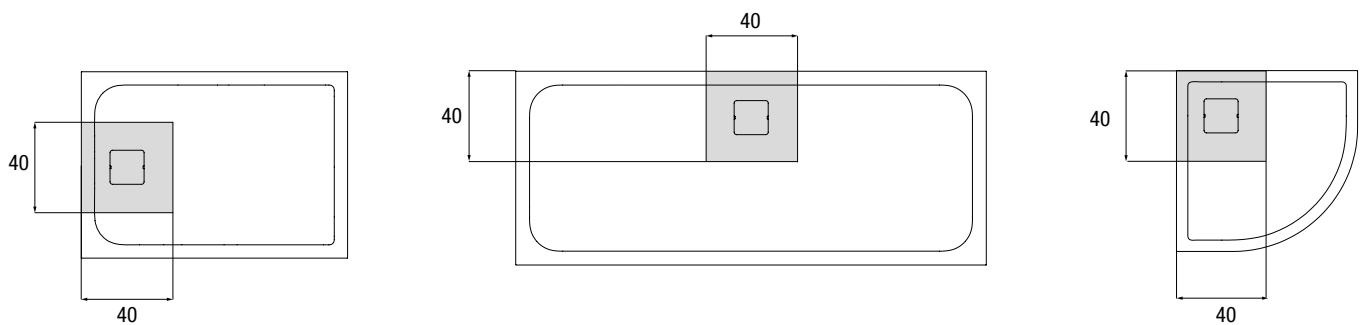

**Montaggio in appoggio DX-SX**  
**Floor assembly RH-LH**  
**Bodenausführung R-L**  
**Montage en appui DR-G**  
**Montaje en apoyo Dcha-Izda**  
**Vlakke installatie RECHTS - LINKS**

**1**

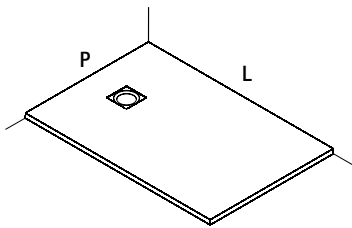
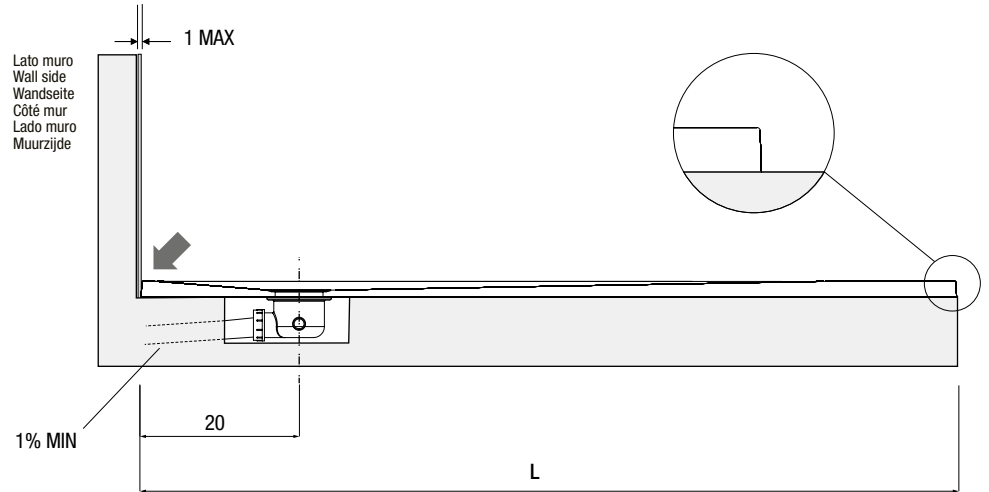
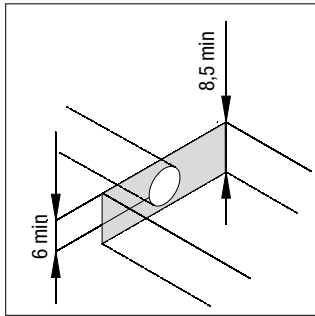

**2**

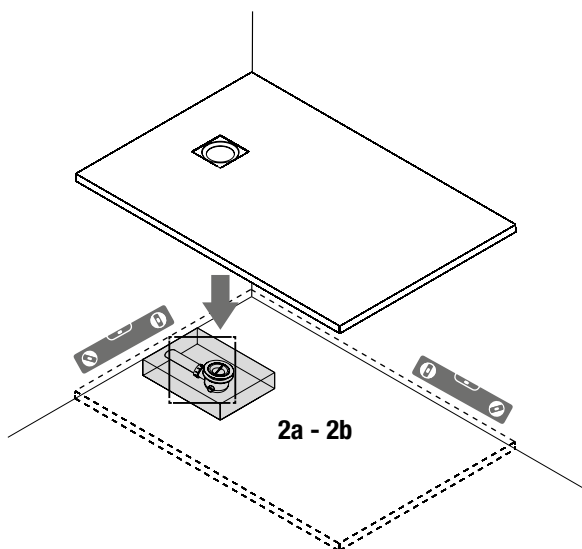

**2a**

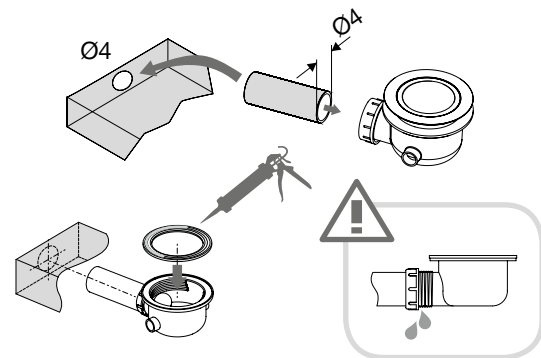

**2b**

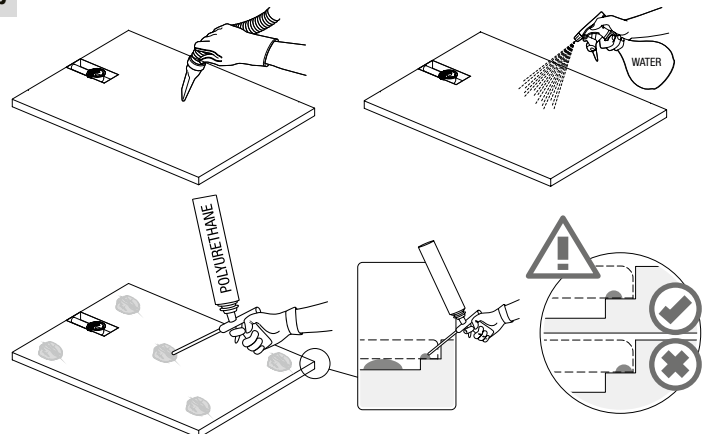

3

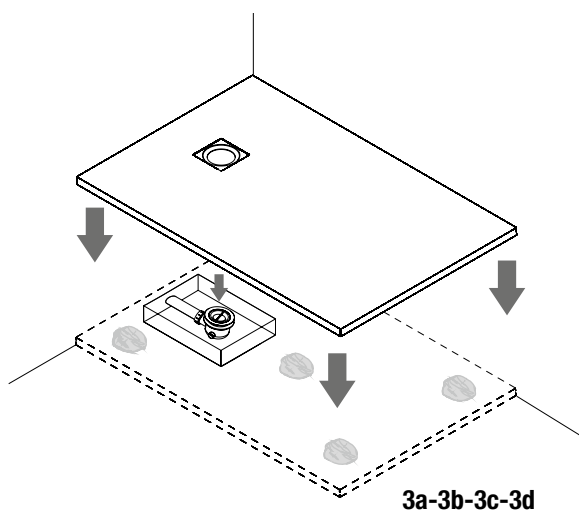

3a

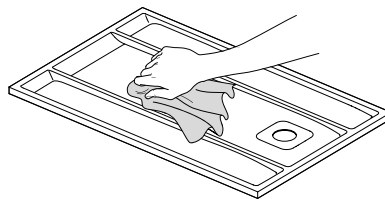

3b

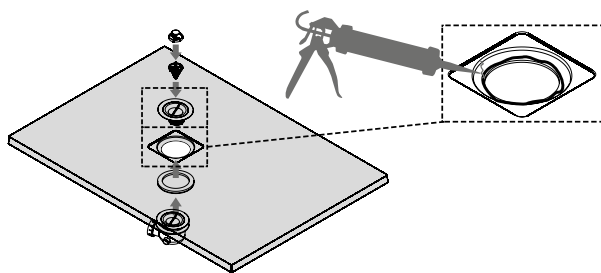

3c

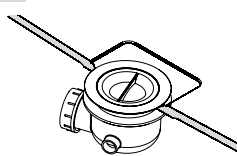

3d

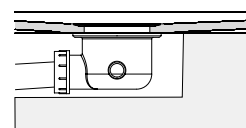

4

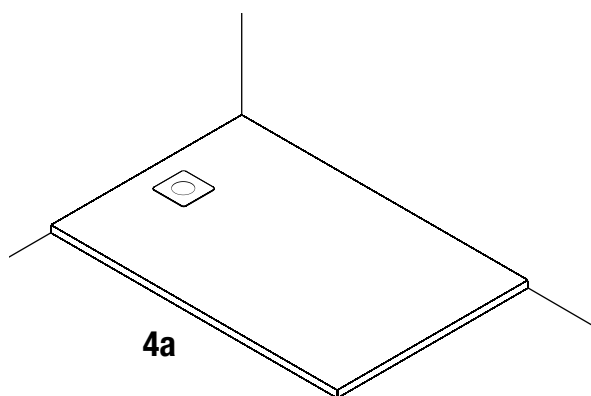

4a

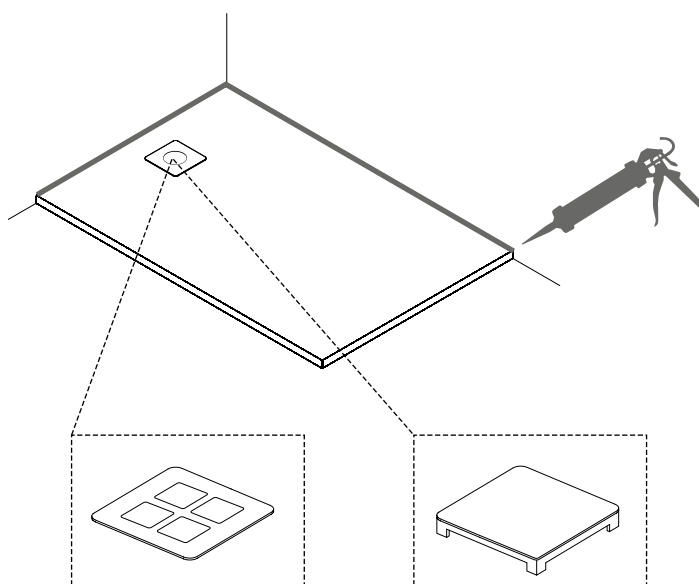

Montaggio in appoggio CX  
 Floor assembly CENTRAL  
 Bodenausführung ZENTRAL  
 Montage en appui CENTRAL  
 Montaje en apoyo CENTRAL  
 Vlakke installatie CENTRAAL

1

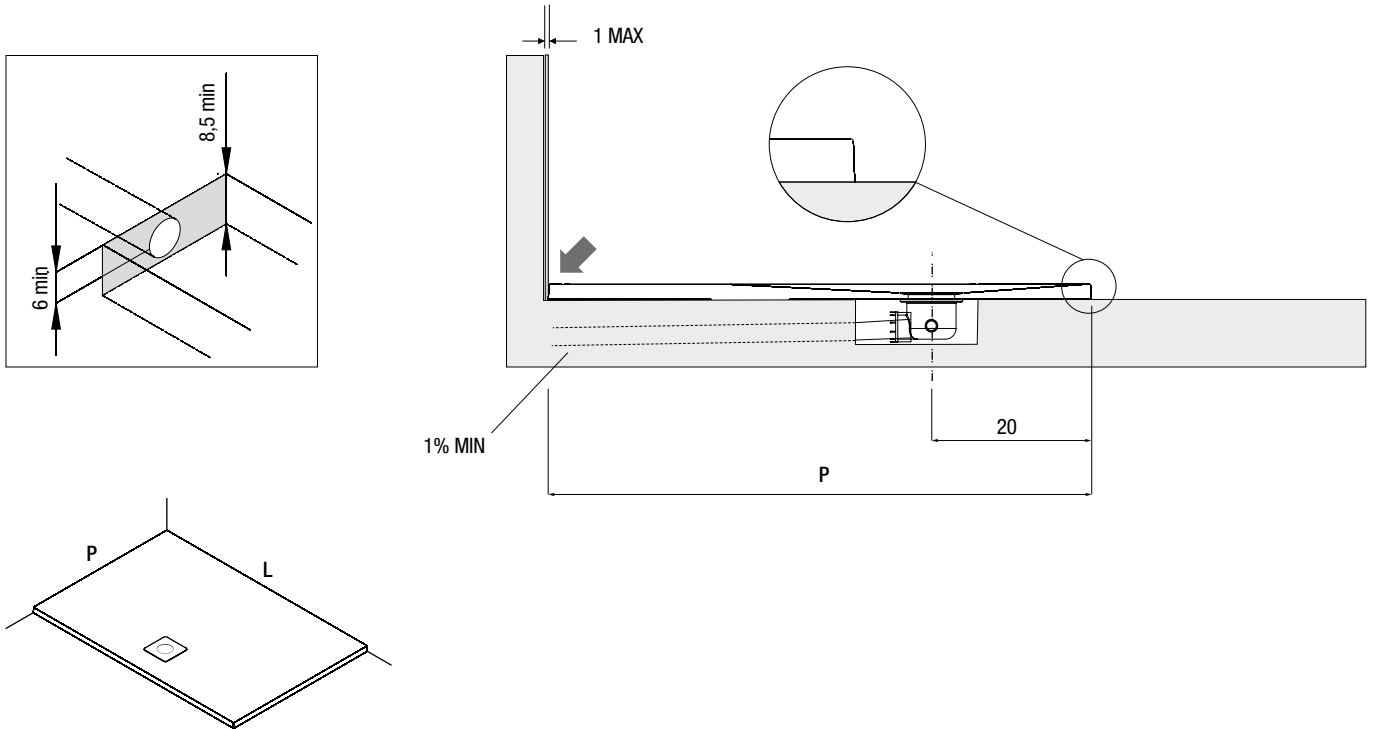

2

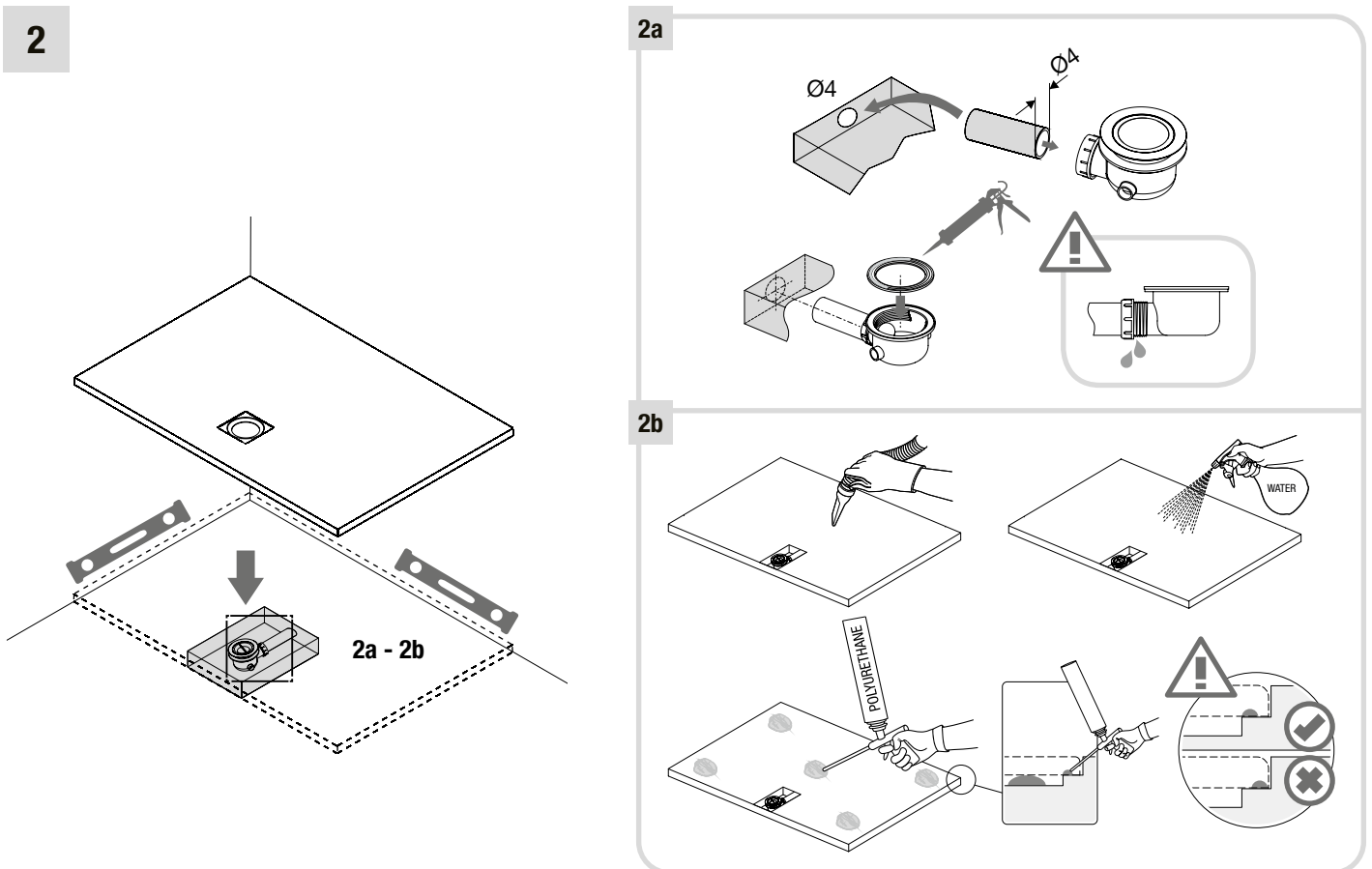

3

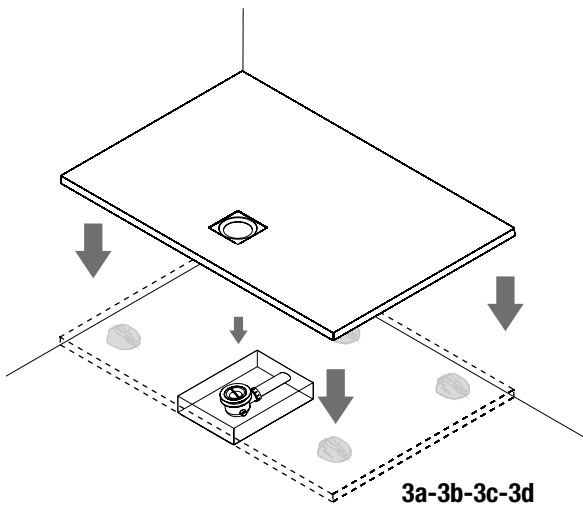

3a

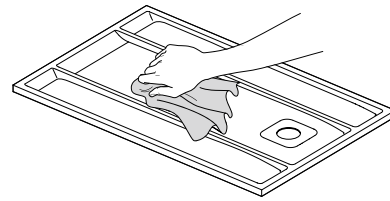

3b

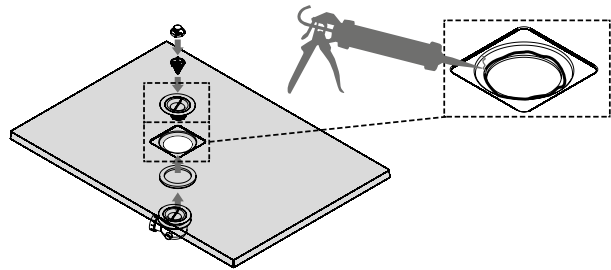

3c

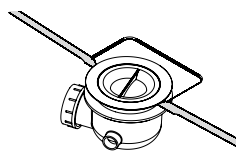

3d

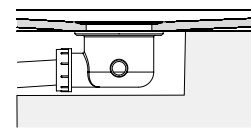

4

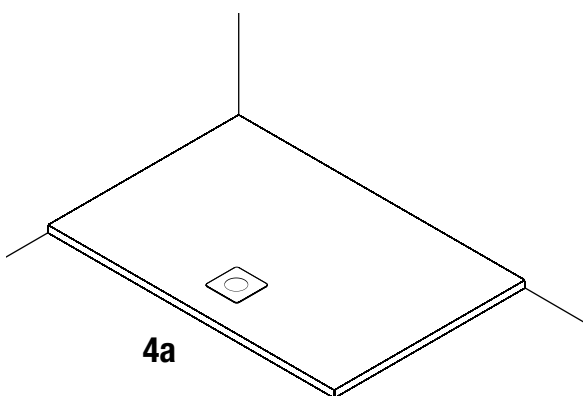

4a

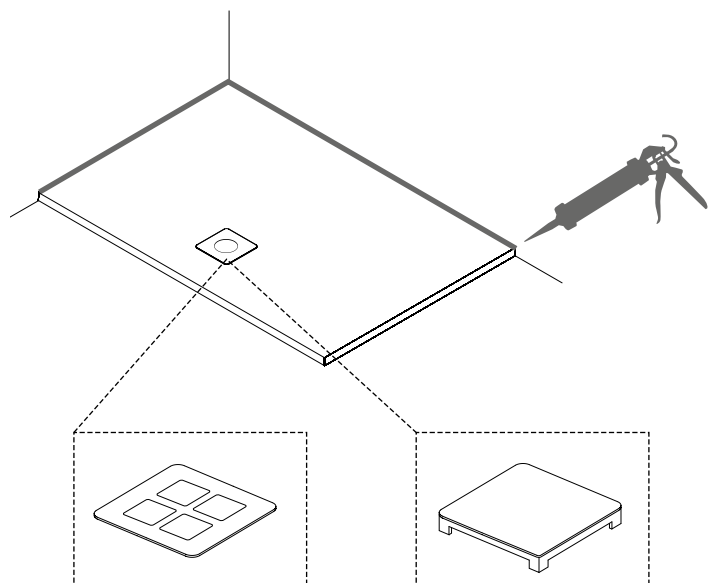

**Montaggio ad incasso DX-SX**  
**Embedded assembly R-L**  
**Eingebaute Ausführung R-L**  
**Montage encastré DR-G**  
**Montaje para empotrar Dcha-Izda**  
**Inbouw RECHTS - LINKS**

**1**

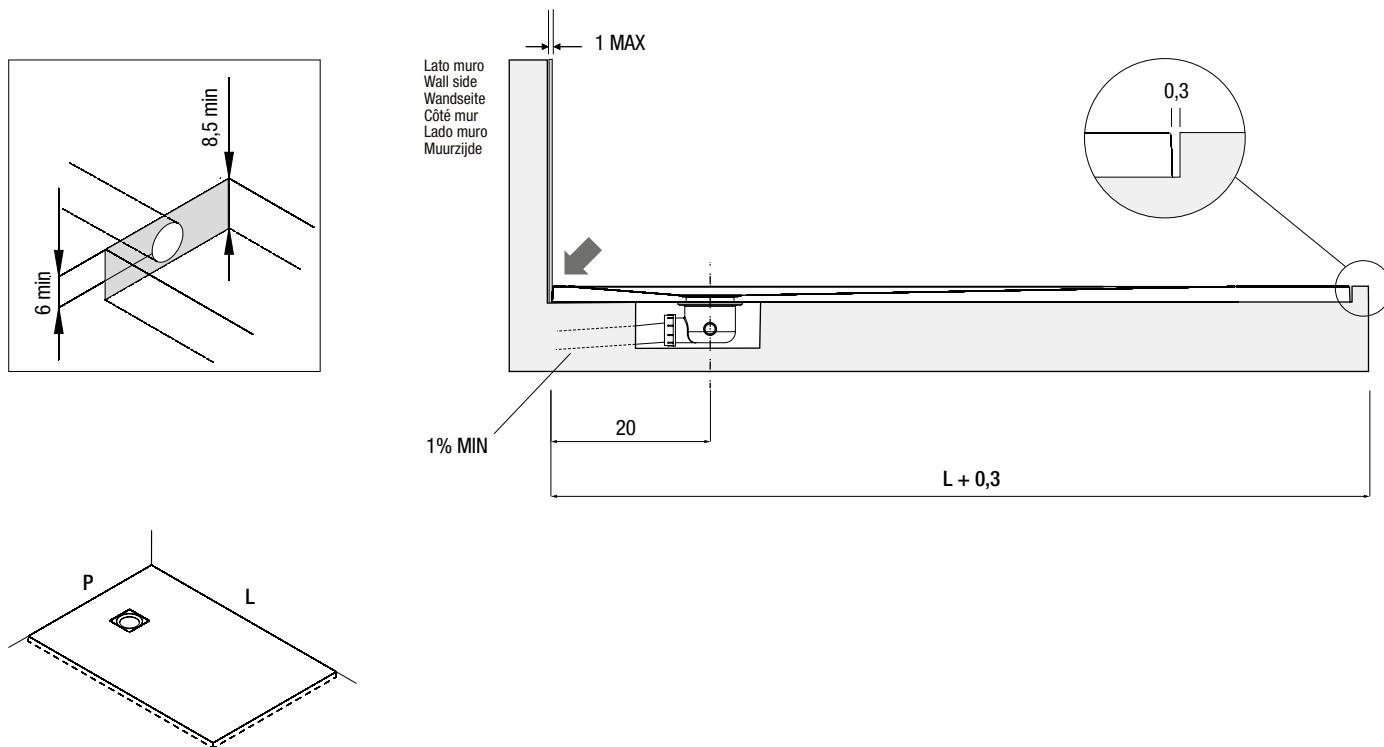

**2**

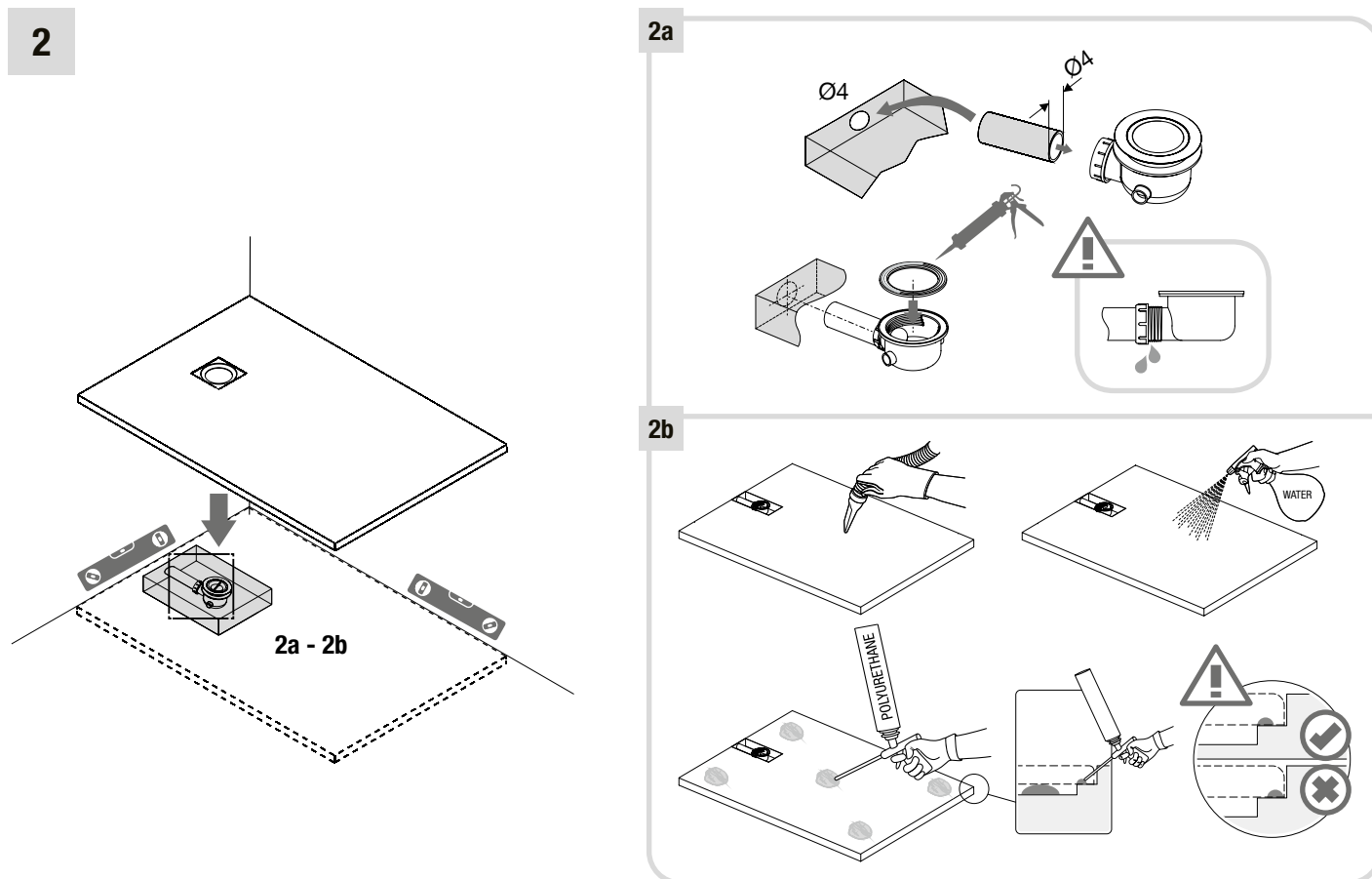

**3**

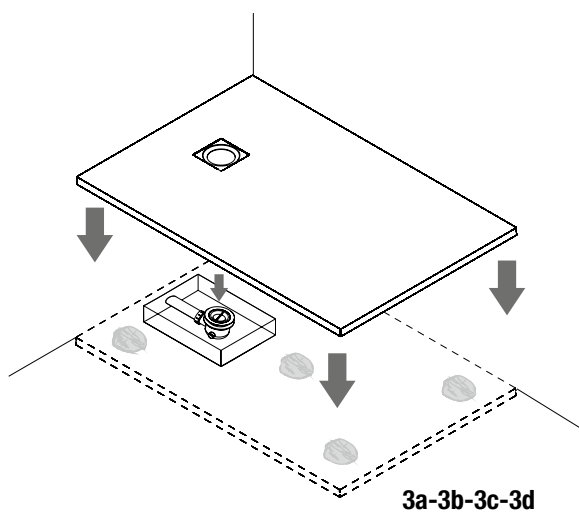

**3a**

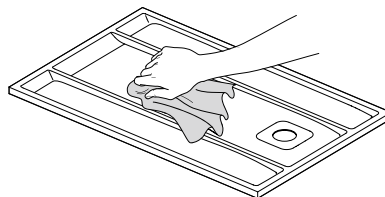

**3b**

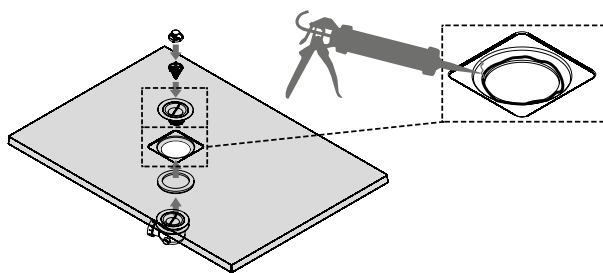

**3c**

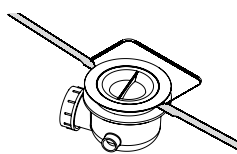

**3d**

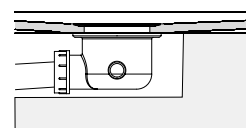

**4**

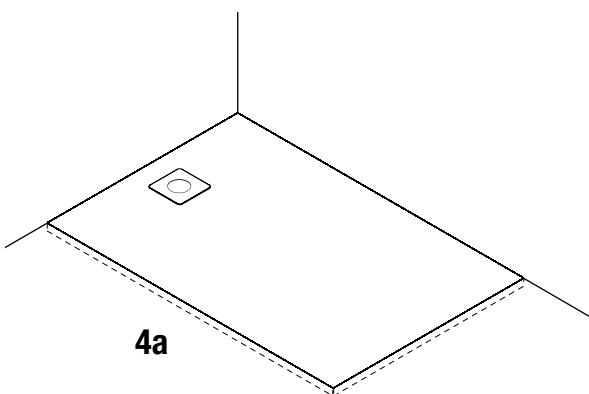

**4a**

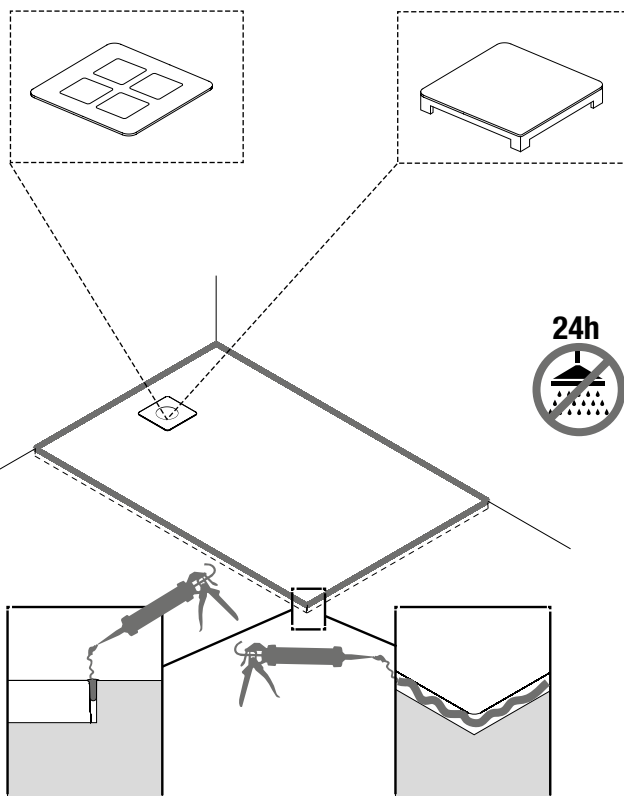

**Montaggio ad incasso CX**  
**Embedded assembly CX**  
**Eingebaute Ausführung CX**  
**Montage encastré CX**  
**Montaje para empotrar CX**  
**Inbouw CENTRAAL**

**1**

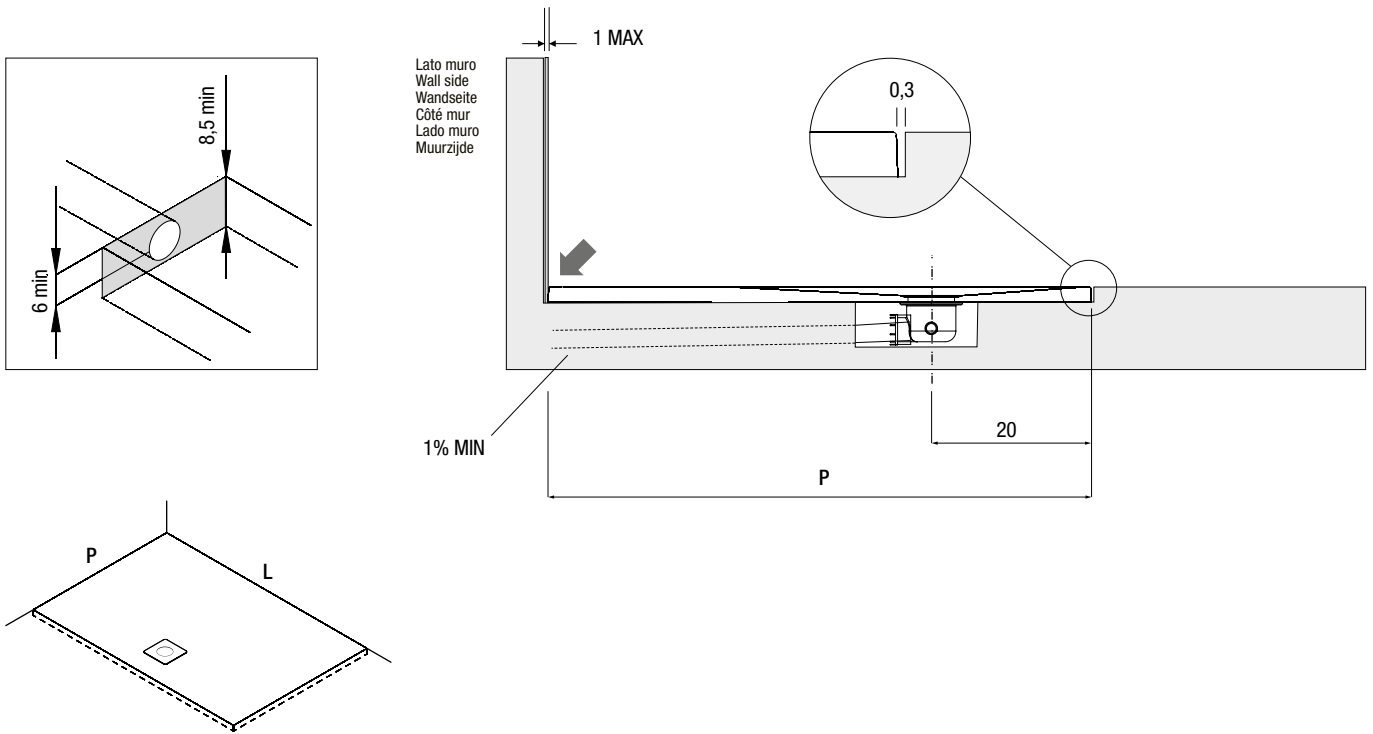

**2**

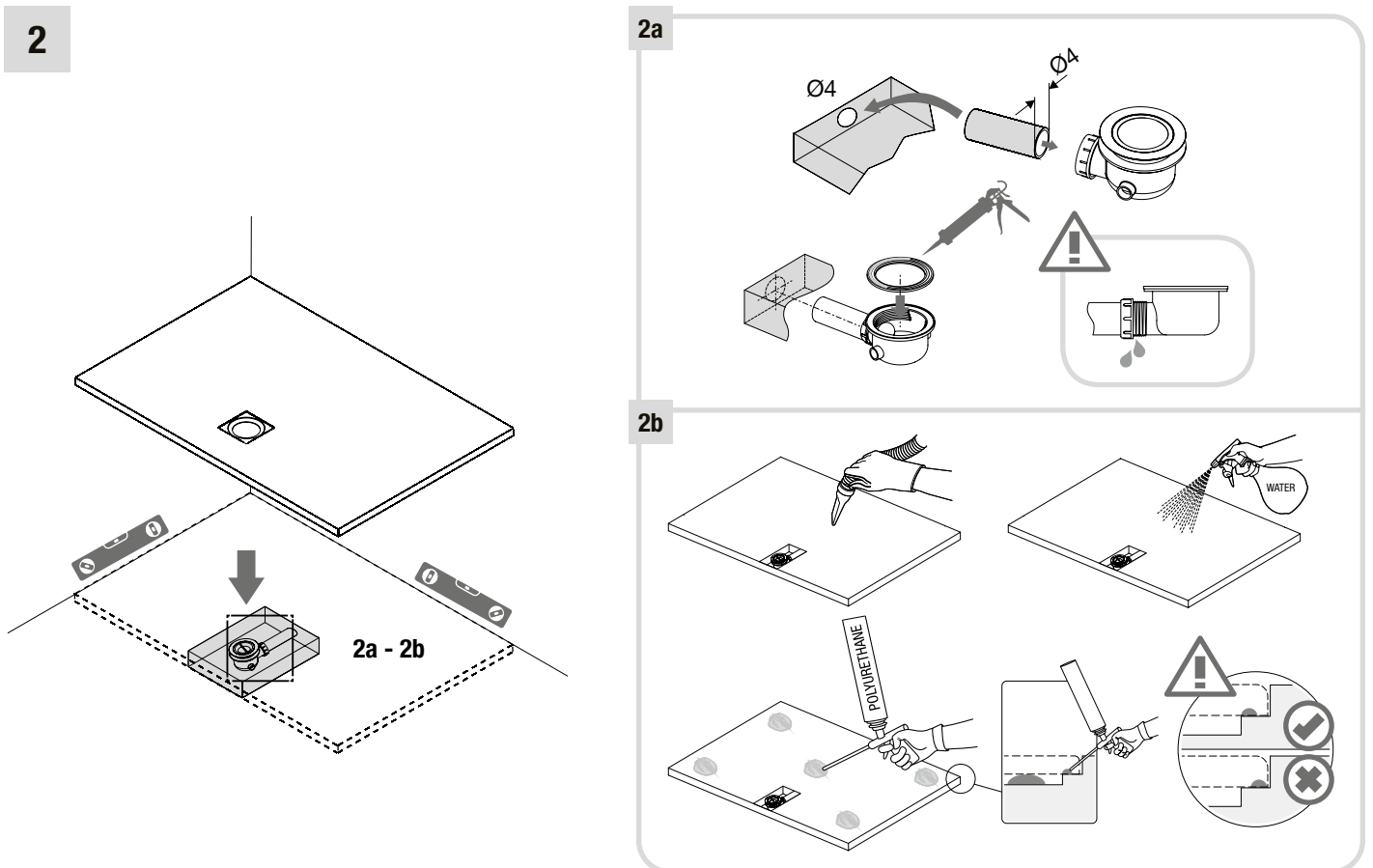



3

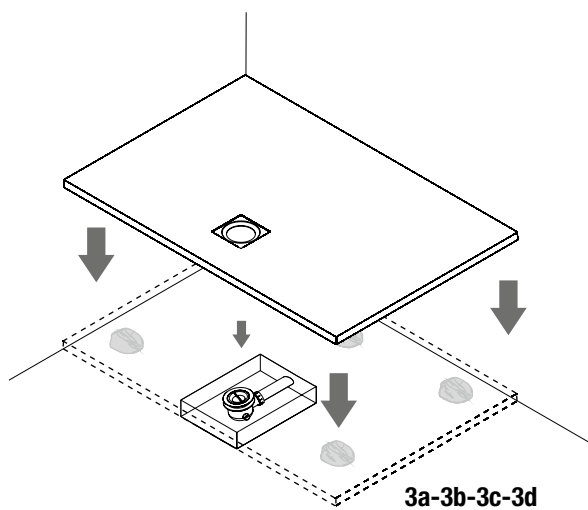

3a

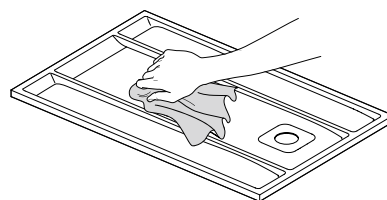

3b

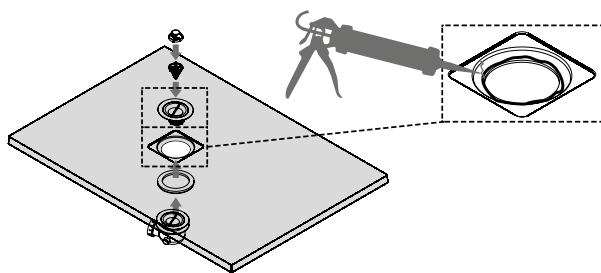

3c

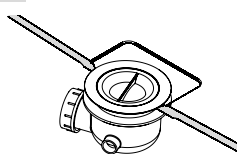

3d

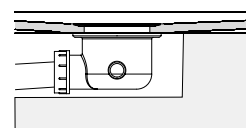

4

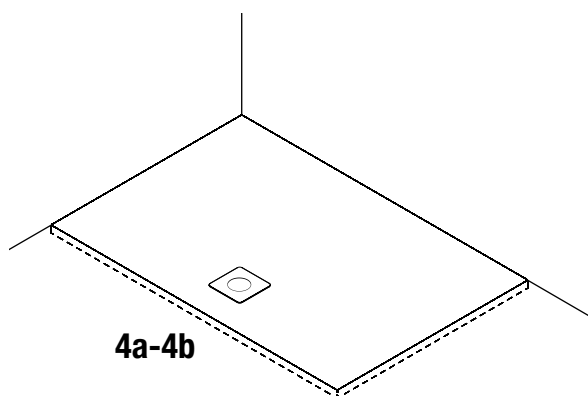

4a

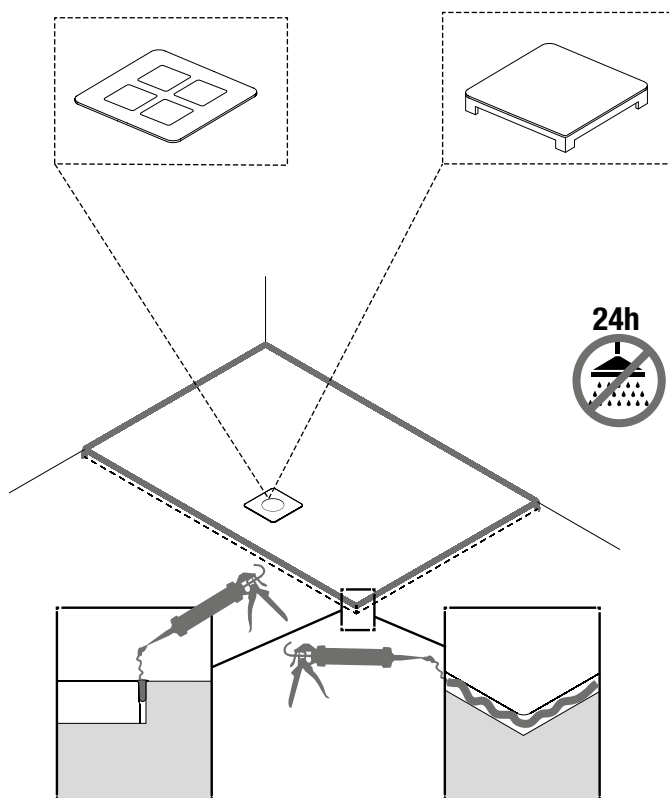

**ATTENZIONE CONSERVARE! PER OGNI RECLAMO, PRESENTARE LA FATTURA/SCONTRINO UNITAMENTE A QUESTE ISTRUZIONI DI MONTAGGIO AL PUNTO VENDITA DI RIFERIMENTO.**

**STORE CAUTIOUSLY! PLEASE SUBMIT THE INVOICE/RECEIPT ALONG WITH THESE INSTALLATION INSTRUCTIONS TO THE REFERENCE POINT OF SALE IN CASE OF COMPLAINT.**

**ACHTUNG, AUFBEWAHREN! FÜR JEDE REKLAMATION LEGEN SIE BITTE DIE RECHNUNG/DEN KASSENBN ZUSAMMEN MIT DIESER INSTALLATIONSANLEITUNG BEIM HÄNDLER VOR.**

**ATTENTION, À CONSERVER ! POUR TOUTE RÉCLAMATION, PRÉSENTER LA FACTURE/LE TICKET EN MÊME TEMPS QUE CES INSTRUCTIONS DE MONTAGE AU LIEU DE VENTE DE RÉFÉRENCE.**

**¡CONSERVE ESTAS INSTRUCCIONES DE MONTAJE! PARA CUALQUIER RECLAMACIÓN, PRESENTE LA FACTURA/TICKET JUNTO CON ESTAS INSTRUCCIONES DE MONTAJE EN EL PUNTO DE VENTA CORRESPONDIENTE.**

**BEWAAR DIT DOCUMENT! BIJ KLACHTEN LEVERT U DE FACTUUR/KASSABON SAMEN MET DEZE INSTALLATIE-INSTRUCTIES IN BIJ HET DESBETREFFENDE VERKOOPPUNT.**



**Attenzione conservare!**

Per ogni reclamo, presentare la fattura/scontrino unitamente a queste istruzioni di montaggio al punto vendita di riferimento.

**Store cautiously!**

Please submit the invoice/receipt along with these Installation Instructions to the reference point of sale in case of complaint.

**Achtung aufbewahren!**

Bei jeder Reklamation dem Verkäufer die Rechnung oder den Kassenzettel vorlegen zusammen mit der vorliegenden Einbauanleitung.

**Avertissement: instructions à conserver!**

Pour toute réclamation, présenter au point de vente de référence, la facture/ticket de caisse avec ces instructions de montage.

**Atención, conservar!**

Para cualquier reclamación presentar la factura/recibo junto a estas instrucciones de montaje al centro de venta de referencia.

